

CROWN

TOOLS FOR A BETTER LIFE

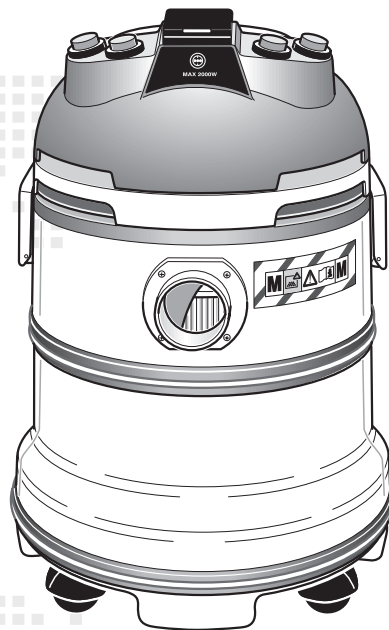

- CT99742
- CT99740
- CT99741



it Istruzioni originali
en Original instructions
de Originalbetriebsanleitung

fr Notice originale
es Manual original





AVVERTENZE	3
WARNINGS	8
SICHERHEITSHINWEISE	13
CONSIGNES	18
ADVERTENCIAS	23

- DESCRIZIONE SIMBOLI ISTRUZIONI - DESCRIPTION SYMBOLS INSTRUCTIONS - BESCHREIBUNG SYMBOLE ANLEITUNG	28
DESCRIPTION SYMBOLES INSTRUCTIONS - DESCRIPCIÓN SÍMBOLOS INSTRUCCIONES	

- ACCESSORI - ACCESSORIES - ZUBEHÖR - ACCESSOIRES - ACCESORIOS	29
---	-----------

- DATI TECNICI - TECHNICAL SPECIFICATIONS - TECHNISCHE DATEN - DONNEES TECHNIQUES - DATOS TÉCNICOS	33
---	-----------

- ITALIANO (<i>Istruzioni originali</i>)	36
ENGLISH (<i>Translation of original instructions</i>)	
DEUTSCH (<i>Übersetzung der Originalanleitung</i>)	
FRANÇAIS (<i>Traduction des instructions d'origine</i>)	
ESPAÑOL (<i>Traducción de las instrucciones originales</i>)	

- DICHIARAZIONE DI CONFORMITÀ CE - EC DECLARATION OF CONFORMITY - EG-KONFORMITÄTSEKTLÄRUNG	67
DECLARATION DE CONFORMITE CE - DECLARACIÓN DE CONFORMIDAD "CE"	



Gli apparecchi CT99740 e CT99741 sono idonei per:

- l'aspirazione di polveri e liquidi;
- un impiego professionale, per es.: hotel, scuole, ospedali, fabbriche, negozi, uffici e agenzie di noleggio.
- la separazione di **polvere asciutta** (purché non esplosive, infiammabili, cancerogene e/o patogene) con un valore limite di esposizione, in funzione del volume occupato, uguale o maggiore di $0,1 \text{ mg/m}^3$ (categoria "M").

! AVVERTENZE !



Conservare con cura il presente libretto istruzioni

- ✓ Un apparecchio elettrico non è un giocattolo. Utilizzarlo e riporlo fuori dalla portata dei bambini; quest'ultimi devono essere sorvegliati per sincerarsi che non giochino con l'apparecchio.
- ✓ I componenti dell'imballaggio (cartone, protezioni in PSE, ecc.) devono essere tenuti lontani dalla portata dei bambini.
- ✓ Questo apparecchio non è stato realizzato per essere utilizzato da persone (inclusi i bambini) con ridotte capacità fisiche, sensoriali e mentali, o che non abbiano prima letto il presente libretto istruzioni.
- ✓ Questo apparecchio è concepito per funzionare unicamente a corrente alternata. Prima di metterlo in funzione assicurarsi che la tensione di rete corrisponda a quella indicata sulla targa dati.
- ✓ **Collegare l'apparecchio SOLO a prese di corrente aventi portata minima 10A.**

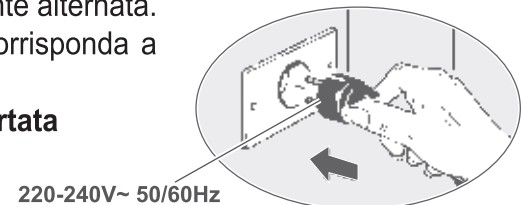

✓ **Non tirate il cavo di alimentazione o l'apparecchio stesso per togliere la spina dalla presa di corrente.**

✓ Accertarsi che l'impianto elettrico sia provvisto di interruttore differenziale (tipo salvavita).

✓ Utilizzare una prolunga elettrica solo se in perfetto stato; assicurarsi che la sezione sia appropriata alla potenza dell'apparecchio sommata alla potenza dell'elettrodomestico.

✓ Non lasciare mai l'apparecchio in funzione senza sorvegliarlo.

✓ Se l'aria di scarico viene ributtata nell'ambiente di lavoro, deve essere presente nell'ambiente un sufficiente indice di ricambio dell'aria "M". Per osservare i valori limite richiesti, la portata deve essere al massimo il 50% della portata di aria fresca (volume dell'ambiente V_R per indice di ricambio dell'aria L_W). Osservare inoltre le vigenti normative.

✓ Azionare la funzione "self-cleaning filter", per un tempo massimo di 60 secondi.

✓ Svolgere completamente il cavo di alimentazione elettrico prima di mettere in funzione l'apparecchio.

✓ Non direzionare il tubo di aspirazione verso orecchi, occhi, capelli e comunque persone o animali in genere.

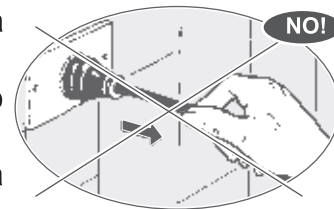

PERICOLO DI CADUTA: Non salire e non sedersi sulla calotta dell'apparecchio.

✓ Durante il trasporto dell'apparecchio il motore deve essere spento. Assicurarsi inoltre che l'apparecchio non disperda polvere nell'ambiente e che sia in posizione stabile.

✓ Non utilizzare mai l'apparecchio:

- con le mani bagnate o umide;
- se è caduto e presenta evidenti rotture o anomalie di funzionamento;
- se la spina o il cavo di alimentazione elettrica è difettoso.

- ✓ Spegnerne l'apparecchio in presenza di fiamme, fumo oppure in caso di elevata reimmissione di polvere in ambiente. L'utilizzo dell'apparecchio è consentito dopo l'avvenuto controllo ed eventuale riparazione da personale autorizzato.
- ✓ **Togliere SEMPRE la spina dalla rete di alimentazione elettrica immediatamente dopo l'uso e prima di eseguire qualsiasi intervento di pulizia o manutenzione.**
- ✓ Le eventuali riparazioni devono essere eseguite solo da specialisti che dispongano dei pezzi di ricambio originali forniti dal fabbricante. **Riparare da sé l'apparecchio può essere estremamente pericoloso.**
- ✓ Nel rispetto delle normative vigenti, un apparecchio fuori uso deve essere reso inutilizzabile, tagliando il cavo di alimentazione elettrica, prima di buttarlo.
- ✓ Pulire l'apparecchio utilizzando solo acqua. Non usare trielina, solventi o detersivi abrasivi.
- ✓ L'apparecchio deve essere decontaminato mediante la sua aspirazione e ripulito o sigillato prima di essere portato fuori dall'area pericolosa. Tutte le restanti parti dell'apparecchio sono da considerarsi contaminate quando rimosse dalla zona pericolosa e quindi, assumere adeguate precauzioni per evitare la dispersione di polvere.
- ✓ Durante la pulizia e manutenzione si raccomanda di indossare sempre gli appositi sistemi di protezione (guanti e mascherina) previsti dalla norma vigente.
- ✓ Prima di procedere con le operazioni di manutenzione, si raccomanda vivamente di procedere con la decontaminazione dell'apparecchio aspirando per qualche minuto aria pulita e pulirlo esternamente. La manutenzione e pulizia dell'apparecchio deve essere eseguita in un locale con adeguata aereazione ed in modo tale da non creare pericoli al personale addetto e per altre persone. Ripulire il luogo della manutenzione in modo tale da impedire che sostanze pericolose si disperdano nell'ambiente.

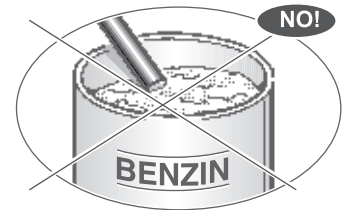

- ✓ Durante le operazioni di manutenzione, riparazione e smaltimento, tutte le parti dell'apparecchio contaminate e che non possono essere pulite completamente, devono essere eliminate; queste parti devono essere riposte in sacchetti impermeabili secondo quanto previsto dalle normative in vigore nei vari paesi per lo smaltimento dei rifiuti speciali.
- ✓ Per il corretto smaltimento delle parti, si consiglia di indicare sul sacchetto impermeabile quali sostanze sono state aspirate.
- ✓ Si raccomanda di eseguire un'ispezione tecnica sul prodotto con frequenza almeno annuale per verificare la tenuta delle guarnizioni ed il corretto funzionamento dei meccanismi di controllo al fine di rilevarne eventuali malfunzionamenti. Verificare l'integrità del sistema filtrante con frequenza giornaliera.

AVVERTENZE/PERICOLO:

- ✓ Questo apparecchio è concepito per essere utilizzato da persone adeguatamente istruite, nello specifico: sulla pulizia e manutenzione dell'apparecchio, sui pericoli provenienti dai materiali aspirati, sul corretto smaltimento e sostituzione delle parti di ricambio secondo le direttive in vigore nei vari paesi.
- ✓ **Non aspirare sostanze infiammabili, potenzialmente esplosive, corrosive e cenere incandescente. Queste sostanze possono compromettere la sicurezza ed il funzionamento dell'apparecchio.**
- ✓ Non lasciare mai scorrere il cavo di alimentazione su spigoli taglienti, evitare di schiacciarlo ed evitare che il cavo di alimentazione possa entrare in contatto con spazzole elettriche rotanti.
- ✓ Se il cavo di alimentazione è danneggiato, esso deve essere sostituito dal costruttore o dal suo servizio assistenza tecnica o comunque da una persona con qualifica simile, in modo da prevenire ogni rischio.
- ✓ Utilizzare la presa di corrente posta sull'unità motore solo per i propositi specificati nelle istruzioni. Per gli elettroutensili collegati alla presa dell'aspiratore attenersi alle relative istruzioni d'uso.
- ✓ In caso di perdite (schiuma o liquido) spegnere immediatamente l'apparecchio.



ATTENZIONE:

- ✓ Questo apparecchio deve essere riposto esclusivamente in ambienti chiusi.
- ✓ Pulire frequentemente la sede dove scorre il galleggiante di sicurezza ed esaminarlo periodicamente per verificare la sua integrità.
- ✓ Non utilizzare l'apparecchio con il sistema filtrante danneggiato.
- ✓ Aspirare i liquidi solo in assenza di polveri in classe "M".

RICORDARSI CHE:

- ✓ Nel caso in cui le sostanze potenzialmente pericolose venissero a contatto con occhi e pelle, risciacquare con acqua corrente e consultare un centro specialistico.
- ✓ Nel caso in cui le sostanze potenzialmente pericolose venissero inalate o ingerite, chiamare un medico. Non indurre il vomito per evitare di contaminare i polmoni; si consiglia di sciacquare la bocca senza ingerire l'acqua.
Se, in caso di vomito spontaneo, si suppone che si sia verificata aspirazione di sostanze potenzialmente pericolose, trasportare d'urgenza in ospedale.

La casa costruttrice declina ogni responsabilità per uso improprio o non conforme alle istruzioni fornite, manomissione e manutenzione inadeguata dell'apparecchio.

ENGLISH



The appliances CT99740 and CT99741 are suitable for:

Vacuuming dust and liquids;

Professional use (e.g. hotels, schools, hospitals, factories, shops, offices and rental agencies).

Dust separation **only for dry** (provided not explosive, flammable, carcinogenic and/or pathogenic) with a limit value of occupational exposure of equal or greater than 0.1 mg/m^3 (class "M").

WARNINGS



Carefully keep this instruction manual

- ✓ An electric appliance is not a toy. Use and store it out of reach of children. Children must be supervised to ensure they do not play with the appliance.
- ✓ Keep the packaging components (cardboard box, PSE protections, etc.) out of reach of children.
- ✓ This appliance has not been designed to be used by persons (including children) with reduced physical, sensory and mental faculties, or who have not first read this instruction manual.
- ✓ This appliance has been designed to operate with alternating current only.
Before starting the appliance, check that the mains voltage corresponds to that indicated on the data plate.
- ✓ **Connect the appliance ONLY to power sockets with a minimum capacity of 10A.**

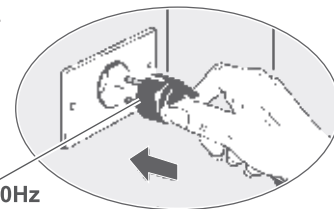

220-240V~ 50/60Hz

- ✓ **Do not pull on the power cable or the appliance to pull the plug from the power socket.**
- ✓ Check that the electric system is fitted with a differential switch (type automatic cut-out).
- ✓ Use an extension cable only if in perfect conditions and make sure that the cross-section is appropriate for the power of the appliance plus the power of the electric tool.
- ✓ Never leave the appliance running unattended.
- ✓ If the discharge air is released back into the working environment, it must have a sufficient Class “M” air exchange index. In order to observe the required limit values, the flow rate must be maximum 50% of the fresh air flow rate (volume of the environment V_R by air exchange index L_W). Also comply with the regulations in force.
- ✓ Activate the “self-cleaning filter” function for a maximum time of 60 seconds.
- ✓ Completely unwind the power cable before starting the appliance.
- ✓ Do not aim the suction hose at ears, eyes, hair or persons or animals in general.

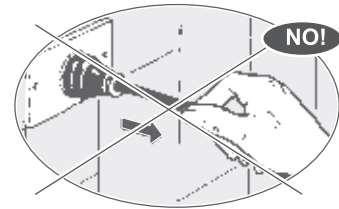

RISK OF FALLING: Do not climb onto or sit on the cover of the appliance.

- ✓ During transport of the appliance, the motor must be off. Also ensure that the appliance cannot disperse dust into the environment and that it is in a stable position.
- ✓ Never use the appliance:
 - when your hands are wet or moist;
 - if it has fallen and shows evident damage or malfunctions;
 - if the power cable or plug is defective.

- ✓ Shut off the machine in the case of high dust emission, fire or smoke. Using the appliance is allowed only after it is checked and repaired by an authorized person.
- ✓ **ALWAYS pull the plug from the mains power socket immediately after use and before carrying out any cleaning or maintenance on the appliance.**
- ✓ Repairs may only be carried out by specialists who keep the original spare parts supplied by the manufacturer.

Repairing the appliance yourself can be extremely dangerous.

- ✓ In compliance with the regulations in force, appliances that are to be discarded must be made unusable by cutting the power cable before disposal.
 - ✓ Clean the appliance using water only. Do not use trichloroethylene, solvents or abrasive detergents.
 - ✓ The appliance should be decontaminated by vacuum cleaning methods and wiped clean or treated with sealant before being taken out of a hazardous area. All the other appliance parts shall be regarded as contaminated when removed from hazardous area and appropriate action taken to prevent dust dispersal.
 - ✓ During cleaning and maintenance, it is recommended to always wear personal protection devices (gloves and mask) as required by the national regulations in force.
 - ✓ Before proceeding with maintenance operations, it is strongly recommended to first decontaminate the appliance by vacuuming clean air for a few minutes and to clean it on the outside. Maintenance and cleaning must be carried out in a room with adequate ventilation and in such a way as not to endanger the operators or other persons.
- Clean the place where maintenance is carried out in order to prevent that hazardous substances are dispersed into the environment.

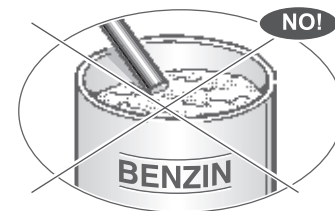

- ✓ During maintenance, repair and disposal operations, all the contaminated parts of the appliance that cannot be completely cleaned must be eliminated; put them in impermeable bags according to the national regulations in force for disposal of special waste.
- ✓ For proper disposal, it is advisable to indicate on the impermeable bag which substances have been vacuumed.
- ✓ It is recommended to carry out a technical inspection on the appliance at least once a year to check that the seals are tight and proper functioning of the control mechanisms so that any malfunctions can be detected. Daily check the integrity of the filter system.

WARNINGS/DANGER:

- ✓ This appliance has been designed to be used by adequately trained persons, specifically on cleaning and maintenance of the appliance, the risks deriving from vacuumed materials and their proper disposal, and replacement of spare parts according to the directives in force in the various countries.
- ✓ **Do not vacuum flammable, potentially explosive or corrosive substances and incandescent ash. These substances may compromise safety and operation of the appliance.**
- ✓ Never let the power cable run over sharp edges, do not crush it and keep it away from the rotary electric brushes.
- ✓ If the power cable is damaged, it must be replaced by the manufacturer or his technical service or in any case by a person with similar qualification so as to prevent any risk.
- ✓ Only use the socket outlet on the machine for purposes specified in the instructions. For the electric tools connected to the socket of the vacuum cleaner, follow the relative instructions for use.
- ✓ In the event of leaks (foam or liquid) immediately turn off the appliance.



CAUTION:

- ✓ This machine shall be stored indoors only.
- ✓ Frequently clean the seat where the safety float slides and periodically inspect it to check its integrity.
- ✓ Do not use the appliance when the filter system is damaged.
- ✓ Dust class “M” is not for liquids. Vacuuming liquids is allowed only in the case if no dust of class “M” will be sucked OFF.

REMEMBER THAT...:

- ✓ In case of potentially hazardous substances come in contact with eyes or skin, rinse with water and consult a specialist center.
- ✓ In case of potentially hazardous substances were inhaled or ingested call a physician. Do not induce vomiting to avoid contaminating the lungs; it is recommended to rinse your mouth without swallowing water.
If, in the case of spontaneous vomiting, is supposed to have entered the lungs of potentially dangerous substances, transport to hospital.

The manufacturer declines all responsibility for improper use or not according to the instructions provided, tampering with and inadequate maintenance of the appliance.



Dafür eignen sich die Geräte CT99740 und CT99741:

- zum Einsaugen von Staub und Flüssigkeiten;
- für den professionellen Einsatz, z.B. in: Hotels, Schulen, Krankenhäusern, Fabriken, Geschäften, Büros und Vermietungsagenturen.
- Abscheiden von **ausschließlich trockenem Staub** (sofern der Staub nicht explosiv, entflammbar, krebs- oder krankheitserregend ist) mit einem MAK-Wert von $\geq 0,1 \text{ mg/m}^3$ (Kat. „M“).

⚠️ WARNHINWEISE ⚠️



Diese Gebrauchsanleitung sorgfältig aufbewahren

- ✓ Ein Elektrogerät ist kein Spielzeug. Außerhalb der Reichweite von Kindern benutzen und aufbewahren; Kinder müssen beaufsichtigt werden, damit sichergestellt wird, dass sie nicht mit dem Gerät spielen.
- ✓ Das Verpackungsmaterial (Karton, Schutzteile aus PSE, usw.) außerhalb der Reichweite von Kindern aufbewahren.
- ✓ Dieses Gerät darf nicht von Personen (einschließlich Kindern) mit eingeschränkten körperlichen, sensorischen oder geistigen Fähigkeiten oder ohne diese Gebrauchsanleitung vorher gelesen zu haben, verwendet werden.
- ✓ Dieses Gerät darf ausschließlich mit Wechselstrom betrieben werden. Vor der Inbetriebnahme sicherstellen, dass die Netzspannung mit der auf dem Typenschild angegebenen Spannung übereinstimmt.
- ✓ **Das Gerät NUR an Steckdosen mit einer Belastbarkeit von mindestens 10 A anschließen.**

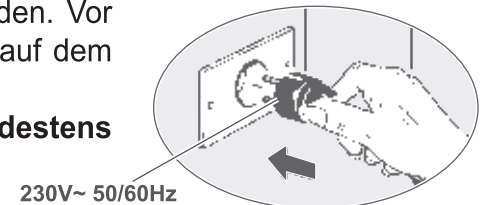

✓ **Nicht am Stromkabel oder am Gerät ziehen, um den Stecker aus der Steckdose zu ziehen.**

✓ Sicherstellen, dass die elektrische Anlage mit einem Fehlerstromschutzschalter (Sicherungsautomat) ausgerüstet ist.

✓ Es dürfen nur Verlängerungskabel verwendet werden, die sich in einem einwandfreien Zustand befinden; sicherstellen, dass der Querschnitt für die Geräteleistung plus der Leistung des Elektrowerkzeugs geeignet ist.

✓ Das Gerät niemals unbeaufsichtigt laufen lassen.

✓ Wenn die Abluft wieder an die Arbeitsumgebung abgegeben wird, muss für einen ausreichenden Luftwechsel gesorgt werden („M“). Zur Einhaltung der vorgeschriebenen Grenzwerte darf der Luftvolumenstrom 50 % des Frischluftvolumenstroms nicht überschreiten (Raumvolumen V_R mal Luftwechselrate L_W). Es sind außerdem die geltenden gesetzlichen Bestimmungen einzuhalten.

✓ Die Funktion „Self-Cleaning Filter“ max. 60 Sekunden lang einschalten.

✓ Das Netzkabel vor der Inbetriebnahme des Geräts vollständig abwickeln.

✓ Den Ansaugschlauch nicht auf die Ohren, Augen, Haare und ganz allgemein nicht auf Personen oder Tiere richten.

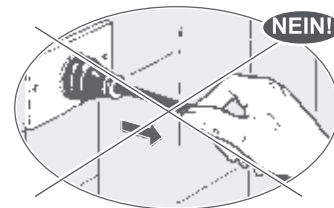

STURZGEFAHR: Nicht auf die Gerätehaube steigen oder sich darauf setzen.

✓ Während des Transports des Geräts muss der Motor abgestellt sein. Sicherstellen, dass das Gerät keinen Staub an die Umgebung abgibt und sich in einer stabilen Stellung befindet.

✓ Das Gerät niemals in folgenden Fällen benutzen:

- mit nassen oder feuchten Händen;
- wenn es heruntergefallen ist und offensichtliche Beschädigungen oder Funktionsstörungen aufweist;
- wenn der Stecker oder das Netzkabel beschädigt sind.

- ✓ Das Gerät im Fall einer starken Staubemission, Feuer oder Rauchentwicklung ausschalten. Das Gerät darf erst nach einer Kontrolle und Reparatur durch befugtes Personal wieder verwendet werden.
- ✓ **Den Stecker IMMER sofort nach der Benutzung des Geräts und bevor Reinigungs- oder Wartungsarbeiten durchgeführt werden, aus der Steckdose ziehen.**
- ✓ Eventuelle Reparaturen dürfen nur von Fachleuten vorgenommen werden, die über die vom Hersteller gelieferten Originalersatzteile verfügen. **Selbständige Reparaturen am Gerät können äußerst gefährlich sein.**
- ✓ Entsprechend den geltenden Bestimmungen muss ein Gerät, das nicht mehr verwendet wird, unbrauchbar gemacht werden, indem das Netzkabel vor der Entsorgung abgeschnitten wird.
- ✓ Für die Reinigung des Geräts ausschließlich Wasser verwenden. Weder Trichloräthylen, noch Lösungsmittel oder scheuernde Reinigungsmittel verwenden.
- ✓ Das Gerät muss durch Absaugen oder Abwischen dekontaminiert oder hermetisch verpackt werden, bevor es aus dem Gefahrenbereich entfernt wird. Alle anderen Geräteteile sind als kontaminiert zu betrachten, wenn sie aus dem Gefahrenbereich entfernt werden und es müssen entsprechende Vorsichtsmaßnahmen ergriffen werden, um die Dispersion von Staub zu vermeiden.
- ✓ Während der Reinigung und Wartung immer die von den geltenden Bestimmungen vorgeschriebenen persönlichen Schutzausrüstungen (Handschuhe und Schutzmaske) tragen.
- ✓ Vor Wartungsarbeiten wird dringend empfohlen, das Gerät zu dekontaminieren, indem einige Minuten lang saubere Luft eingesaugt und das Gerät außen gereinigt wird. Die Wartung muss in einem ausreichend belüfteten Raum und so durchgeführt werden, dass das damit beauftragte Personal oder andere Personen nicht gefährdet werden. Den Wartungsort reinigen, um zu vermeiden, dass sich gefährliche Substanzen in der Umgebung verteilen.

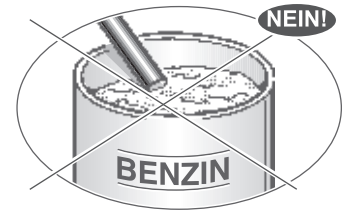

- ✓ Während der Wartung, Reparatur und Entsorgung müssen alle kontaminierten Geräteteile, die nicht vollständig gereinigt werden können, beseitigt werden; diese Teile müssen unter Einhaltung der geltenden Bestimmungen für die Entsorgung von Sondermüll in dichte Beutel gepackt werden.
- ✓ Für die korrekte Entsorgung der Teile wird empfohlen, auf dem wasserdichten Beutel anzumerken, welche Stoffe eingesaugt wurden.
- ✓ Es wird empfohlen, das Gerät mindestens einmal jährlich einer technischen Kontrolle zu unterziehen, bei der die Effizienz der Dichtungen und der korrekte Betrieb der Kontrollmechanismen geprüft werden, um evtl. Funktionsstörungen zu erkennen. Die Unversehrtheit des Filtersystems täglich kontrollieren.

WARN-/GEFAHRENHINWEISE:

- ✓ Dieses Gerät ist dafür ausgelegt, von Personen verwendet zu werden, die ausreichend informiert wurden über: die Reinigung und Wartung des Geräts, die Gefahren, die von den eingesaugten Materialien ausgehen und die korrekte Entsorgung und das Ersetzen von Teilen in Übereinstimmung mit den in den einzelnen Ländern geltenden Richtlinien.
- ✓ **Keine entzündlichen, potenziell explosiven, korrosiven Stoffe oder heiße Asche einsaugen. Solche Stoffe können die Sicherheit und Funktionstüchtigkeit des Geräts beeinträchtigen.**
- ✓ Das Netzkabel niemals über scharfe Kanten führen oder quetschen und vermeiden, dass es mit sich drehenden Elektrobürsten in Berührung kommt.
- ✓ Wenn das Netzkabel beschädigt ist, muss es entweder vom Hersteller, vom Kundendienst des Herstellers oder von einer Fachperson mit ähnlicher Qualifikation ausgetauscht werden, um jegliches Risiko auszuschließen.
- ✓ Die Gerätesteckdose darf nur für die in der Bedienungsanleitung genannten Zwecke verwendet werden. Für den Gebrauch der an die Steckdose angeschlossenen Elektrowerkzeuge die entsprechenden Bedienungsanleitungen befolgen.
- ✓ Das Gerät umgehend ausschalten, wenn Schaum oder Flüssigkeiten austreten.



ACHTUNG:

- ✓ Das Gerät muss in geschlossenen Räumen aufbewahrt werden.
- ✓ Die Aufnahme des Sicherheitsschwimmers häufig reinigen und letzteren auf seine Unversehrtheit hin kontrollieren.
- ✓ Das Gerät nicht verwenden, wenn das Filtersystem beschädigt ist.
- ✓ Staub der Kategorie „M“ darf nicht mit Flüssigkeiten eingesaugt werden. Das Einsaugen von Flüssigkeiten ist nur dann erlaubt, wenn kein Staub der Kat. „M“ eingesaugt wird.

NICHT VERGESSEN...:

- ✓ Wenn potentiell gefährliche Stoffe mit den Augen oder der Haut in Berührung kommen, mit Wasser spülen und einen Facharzt aufsuchen.
- ✓ Wenn potentiell gefährliche Stoffe eingeatmet oder geschluckt werden, einen Arzt rufen. Kein Erbrechen herbeiführen, damit die Stoffe nicht in die Lungen gelangen; den Mund ausspülen, ohne das Wasser zu schlucken.
Sollte bei einem spontanen Erbrechen der Verdacht bestehen, dass potentiell gefährliche Stoffe in die Lungen gelangt sind, sofort ein Krankenhaus aufsuchen.

Der Hersteller übernimmt keine Haftung bei unsachgemäßem oder von den gelieferten Anweisungen abweichendem Gebrauch, Manipulation und unsachgemäßer Wartung des Geräts.



Les appareils CT99740 et CT99741 sont adaptés à :

- l'aspiration de poussières et de liquides ;
- une utilisation professionnelle, par exemple : hôtels, établissements scolaires, hôpitaux, usines, magasins, bureaux et agences de location.
- la séparation des **poussières sèches** (à condition qu'elles ne soient ni explosives, ni inflammables, ni cancérigènes, ni pathogènes) avec une valeur limite d'exposition, en fonction du volume occupé, égale ou supérieure à $0,1 \text{ mg/m}^3$ (catégorie « M »).

⚠ AVERTISSEMENTS ⚠



Conserver soigneusement la présente notice.

- ✓ Un appareil électrique n'est pas un jouet. Après utilisation, le ranger hors de la portée des enfants ; ceux-ci doivent être surveillés pour s'assurer qu'ils ne jouent pas avec l'appareil.
- ✓ Les éléments et matériaux d'emballage (carton, protections en PSE, etc.) ne doivent pas être laissés à la portée des enfants.
- ✓ L'appareil objet de la présente notice n'est pas prévu pour être utilisé par les enfants, les personnes souffrant de déficiences physiques, sensorielles et mentales ni par les personnes qui n'aurait pas pris connaissance des présentes instructions.
- ✓ L'appareil est exclusivement conçu pour être alimenté en courant alternatif. Avant de mettre en marche l'appareil, s'assurer que la tension de secteur correspond à celle requise indiquée sur la plaque des données techniques.
- ✓ **Brancher l'appareil UNIQUEMENT à une prise de courant à ampérage minimum de 10A.**

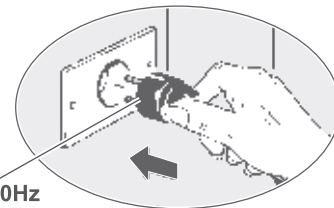

220-240V~ 50/60Hz

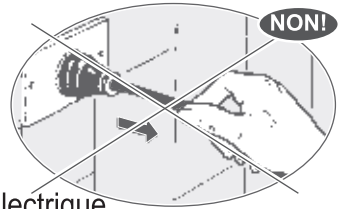

- ✓ **Ne pas tirer le câble d'alimentation ni l'appareil lui-même pour débrancher la fiche de la prise de courant.**
- ✓ S'assurer que l'alimentation électrique est pourvue d'un interrupteur différentiel (type interrupteur disjoncteur).
- ✓ Utiliser exclusivement une rallonge électrique en parfait état et s'assurer que la section est adaptée à la puissance de l'appareil additionnée à la puissance de l'outil électrique.
- ✓ Ne jamais laisser l'appareil en marche sans surveillance.
- ✓ Si l'air d'évacuation est refoulée au sein de l'espace de travail, cet espace doit présenter un degré suffisant de renouvellement d'air « M ». Pour garantir le respect des valeurs limites requises, le débit doit être au maximum de 50% le débit d'air frais (volume de l'espace V_R pour indice de renouvellement d'air L_W). Veiller en outre au respect des normes en vigueur.
- ✓ Actionner la fonction « Self Cleaning Filter » pendant une durée maximum de 60 secondes.
- ✓ Dérouler entièrement le câble d'alimentation électrique avant de mettre en marche l'appareil.
- ✓ Ne jamais diriger le tuyau d'aspiration vers les oreilles, les yeux et les cheveux, et plus généralement, en aucun cas vers les personnes ni vers les animaux.



RISQUE DE CHUTE : Ne pas monter ni s'asseoir sur la calotte de l'appareil.

- ✓ Durant le transport de l'appareil, le moteur doit être éteint. S'assurer en outre que l'appareil ne rejette pas de poussières dans l'espace ambiant et qu'il est en position stable.
- ✓ Ne jamais utiliser l'appareil :
 - avec les mains mouillées ou humides ;
 - dans le cas où il serait tombé et présenterait des ruptures voire des anomalies de fonctionnement ;
 - dans le cas où la fiche ou le câble d'alimentation électrique serait défectueux.

- ✓ Éteindre l'appareil en présence de flammes, de fumée ou en cas de rejet important de poussières dans l'espace ambiant. L'utilisation de l'appareil est autorisée après contrôle et éventuelle réparation confié(e) à un personnel autorisé.
- ✓ **Veiller à TOUJOURS débrancher la fiche de la prise d'alimentation électrique aussitôt après utilisation et avant d'effectuer toute intervention de nettoyage ou d'entretien.**
- ✓ Les éventuelles réparations doivent être confiées à des techniciens qualifiés disposant des pièces détachées d'origine fournies par le fabricant. **Réparer l'appareil par soi-même peut être très dangereux.**
- ✓ Conformément aux normes en vigueur, un appareil hors service doit être rendu inutilisable en coupant le câble d'alimentation électrique avant de procéder à son élimination.
- ✓ Pour le nettoyage de l'appareil, utiliser uniquement de l'eau. Ne pas utiliser d'essence de térébenthine, de solvant ni autres détergents abrasifs.
- ✓ L'appareil doit être décontaminé par aspiration et nettoyé ou bien isolé avant d'être amené hors de la zone dangereuse. Toutes les parties restantes de l'appareil doivent être considérées comme contaminées quand elles sont retirées de la zone dangereuse, aussi est-il nécessaire de prendre les précautions nécessaires pour prévenir la dispersion de poussière.
- ✓ Pendant le nettoyage et l'entretien, il est recommandé de toujours faire usage des dispositifs de protection individuelle (gants et masque) prévus par les normes en vigueur.
- ✓ Avant de procéder aux opérations d'entretien, il est vivement recommandé de procéder à la décontamination de l'appareil en aspirant pendant quelques minutes de l'air propre et en nettoyant les parties externes. L'entretien et le nettoyage de l'appareil doivent être effectués dans un espace suffisamment ventilé et de façon à n'exposer à aucun danger le personnel ni toute autre personne. Nettoyer le lieu d'entretien de façon à empêcher la dispersion de substances dangereuses dans l'environnement.

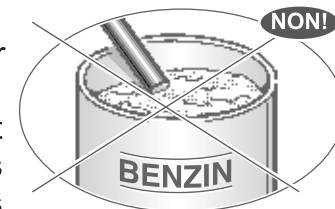

- ✓ Durant les opérations d'entretien, de réparation et d'élimination, toutes les parties contaminées de l'appareil doivent être éliminées ; ces parties doivent être placées dans des sachets imperméables conformément aux normes en vigueur dans les différents pays pour l'élimination des déchets spéciaux.
- ✓ Pour la bonne élimination de ces parties, il est recommandé d'indiquer sur le sachet imperméable la nature des substances aspirées.
- ✓ Il est recommandé d'effectuer un contrôle technique de l'appareil au moins une fois par an pour s'assurer de l'étanchéité des joints et du bon fonctionnement des mécanismes de contrôle afin d'établir les éventuels dysfonctionnements. Contrôler l'état du système de filtrage une fois par jour.

AVERTISSEMENTS/DANGER :

- ✓ L'appareil est conçu pour être utilisé exclusivement par des personnes formées à cet effet : pour le nettoyage et l'entretien de l'appareil, pour les dangers induits par les substances aspirées, pour l'élimination et le changement des pièces détachées conformément aux normes en vigueur dans les différents pays.
- ✓ **Ne pas aspirer des substances inflammables, potentiellement explosives ou corrosives ni des cendres incandescentes. Ces substances peuvent compromettre la sécurité et le fonctionnement de l'appareil.**
- ✓ Ne jamais laisser passer le câble d'alimentation contre des angles vifs, éviter de l'écraser et éviter tout contact entre le câble d'alimentation et des brosses électriques rotatives.
- ✓ Dans le cas où le câble d'alimentation serait endommagé, il doit être remplacé par le fabricant ou par le service d'assistance technique agréé ou par un technicien qualifié à cet effet pour prévenir tout risque.
- ✓ Utiliser la prise de courant présente sur l'unité moteur uniquement pour les utilisations indiquées dans les instructions. Pour les outils électriques branchés à la prise de l'aspirateur, veiller à respecter les instructions d'utilisation correspondantes.
- ✓ En cas de fuites (mousse ou liquide), éteindre immédiatement l'appareil.



ATTENTION :

- ✓ L'appareil doit être rangé exclusivement à un endroit fermé.
- ✓ Nettoyer fréquemment le logement dans lequel coulisse le flotteur de sécurité et l'examiner régulièrement pour en contrôler l'état.
- ✓ Ne pas utiliser l'appareil si le système de filtrage est endommagé.
- ✓ Aspirer les liquides uniquement en l'absence de poussière de classe « M ».

NE PAS OUBLIER QUE... :

- ✓ En cas de contact de substances potentiellement dangereuses avec les yeux et la peau, se rincer à l'eau courante et consulter un centre spécialisé.
- ✓ En cas d'ingestion ou d'inhalation de substances potentiellement dangereuses, faire appel à un médecin. Ne pas provoquer de vomissements pour éviter de contaminer les poumons ; il est recommandé de se rincer la bouche sans avaler l'eau.
Si, en cas de vomissements spontanés, l'on suspecterait l'aspiration de substances potentiellement dangereuses, se rendre immédiatement aux urgences.

Le fabricant décline toute responsabilité en cas d'utilisation impropre ou non conforme aux instructions fournies, de modification indue ou de mauvais entretien de l'appareil.



Los aparatos CT99740 y CT99741 son idóneos para:

- aspirar polvos y líquidos;
- un uso profesional, por ej.: hoteles, colegios, hospitales, fábricas, tiendas, oficinas y agencias de alquiler.
- la separación de **polvo seco** (excepto si es explosivo, inflamable, cancerígeno y/o patógeno) con un valor límite de exposición, en función del volumen ocupado, igual o mayor a $0,1 \text{ mg/m}^3$ (clase "M").

! ADVERTENCIAS !

- Conserve cuidadosamente este manual de instrucciones.
- ✓ Un equipo eléctrico no es un juguete. Utilícelo y guárdelo fuera del alcance de los niños; supervise a los niños para asegurarse de que no jueguen con el aparato.
 - ✓ Los componentes del embalaje (cartón, protecciones en PSE, etc.) deben mantenerse fuera del alcance de los niños.
 - ✓ Este equipo no ha sido fabricado para ser utilizado por personas (incluyendo niños) con discapacidades físicas, sensoriales o mentales. Tampoco debe utilizarse sin haber leído antes este manual de instrucciones.
 - ✓ Este aparato está diseñado para funcionar únicamente con corriente alterna. Antes de ponerlo en funcionamiento, asegúrese de que la tensión de red coincide con la que se indica en la placa de datos.
 - ✓ **Conecte el aparato SOLAMENTE a tomas de corriente con capacidad mínima de 10A.**

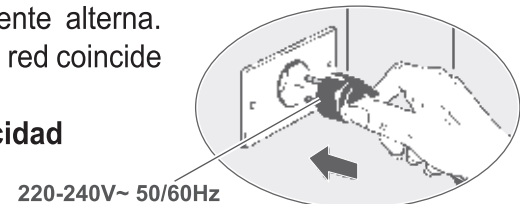

✓ **No tire del cable de alimentación ni del aparato para desconectarlo de la toma de corriente.**

✓ Asegúrese de que la instalación eléctrica esté provista de interruptor diferencial (tipo salvavidas).

✓ Utilice un alargue eléctrico sólo si está en perfecto estado; asegúrese de que la sección sea adecuada a la potencia del aparato sumada a la potencia de la herramienta eléctrica.

✓ Nunca deje el aparato funcionando sin supervisión.

✓ Si el aire de descarga se reintroduce en el ambiente de trabajo, el mismo debe tener una tasa de recambio de aire "M" suficiente. Para respetar los valores límites permisibles, el caudal debe ser al máximo el 50% del caudal de aire fresco (volumen del ambiente V_R por tasa de recambio de aire L_W). Respete siempre las normativas vigentes.

✓ Active la función "self-cleaning filter" durante un máximo de 60 segundos.

✓ Desenrolle completamente el cable de alimentación eléctrica antes de poner en funcionamiento el aparato.

✓ No dirija el tubo de aspiración hacia las orejas, los ojos, el cabello o, en general, hacia personas o animales.

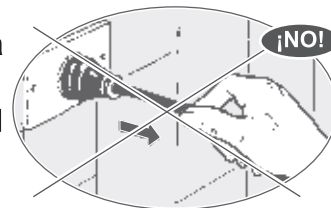

PELIGRO DE CAÍDA: No se suba ni se sienta sobre la carcasa del aparato.

✓ Durante el transporte del aparato el motor ha de estar apagado. Asegúrese también de que el aparato no disperse polvo en el ambiente y que esté en posición estable.

✓ Nunca utilice el aparato:

- con las manos mojadas o húmedas;
- si se ha caído y presenta signos de rotura evidentes o anomalías en el funcionamiento;
- si la clavija o el cable de alimentación eléctrica presenta defectos.

- ✓ Apague el aparato en presencia de llamas, humo o en caso de elevado retorno de polvo en el ambiente. El aparato sólo podrá utilizarse tras un atento control y, si procede, tras su reparación por parte de personal autorizado.
- ✓ **Desconecte SIEMPRE la clavija de la red de alimentación eléctrica inmediatamente después del uso y antes de realizar cualquier operación de limpieza o mantenimiento.**
- ✓ Toda reparación debe ser realizada exclusivamente por especialistas y con piezas de repuesto originales suministradas por el fabricante. **Reparar el aparato por cuenta propia puede ser sumamente peligroso.**
- ✓ Conforme a las normativas vigentes, un aparato fuera de uso debe inutilizarse cortando el cable de alimentación eléctrica antes de desecharlo.
- ✓ Limpie el aparato solo con agua. No utilice trielina, disolventes ni detergentes abrasivos.
- ✓ Antes de retirar el aparato del área peligrosa hay que descontaminarlo haciendo que aspire aire limpio, y limpiarlo o sellarlo. Las restantes partes del aparato deben considerarse contaminadas cuando se retiran de la zona peligrosa y, por lo tanto, deberán tomarse las debidas precauciones para evitar la dispersión de polvo.
- ✓ Durante la limpieza y el mantenimiento se aconseja utilizar siempre los apropiados dispositivos de protección (guantes y máscara) previstos por la normativa vigente.
- ✓ Antes de realizar las operaciones de mantenimiento se aconseja vivamente descontaminar el aparato, aspirando durante algunos minutos aire limpio, y limpiarlo externamente.
El mantenimiento y la limpieza del aparato deben realizarse en un local con un buena ventilación para evitar peligros tanto al personal encargado como a terceras personas. Limpiar el lugar donde se realiza el mantenimiento para impedir que sustancias peligrosas se dispersen en el ambiente.

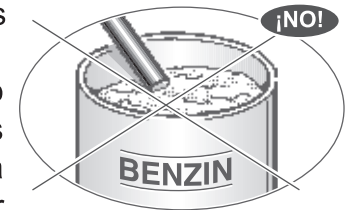

- ✓ Durante las operaciones de mantenimiento, reparación y eliminación, deberán eliminarse todas las partes del aparato contaminadas y que no pueden limpiarse completamente; dichas partes se pondrán en bolsas impermeables según lo previsto por las normativas en materia de eliminación de residuos especiales en vigor en los distintos países.
- ✓ Para la correcta eliminación de las partes, se aconseja indicar en la bolsa impermeable qué sustancias se han aspirado.
- ✓ Se aconseja realizar una inspección del técnico del producto por lo menos una vez al año para comprobar la estanqueidad de las juntas y el correcto funcionamiento de los mecanismos de control, y detectar así posibles fallos de funcionamiento. Compruebe cada día el buen funcionamiento del sistema filtrante.

ADVERTENCIAS/PELIGRO:

- ✓ Este aparato está diseñado para ser utilizado por personas adecuadamente instruidas, en particular: sobre la limpieza y mantenimiento del aparato, sobre los peligros asociados a los materiales aspirados, sobre la correcta eliminación y sustitución de las partes de recambio de conformidad con las directivas vigentes en cada país.
- ✓ **No aspirar sustancias inflamables, potencialmente explosivas, corrosivas y cenizas incandescentes. Estas sustancias pueden perjudicar la seguridad y el funcionamiento del aparato.**
- ✓ Nunca permita que el cable de alimentación se deslice por esquinas afiladas, evite aplastarlo y que entre en contacto con cepillos eléctricos giratorios.
- ✓ Si el cable de alimentación estuviera dañado deberá ser sustituido por el fabricante o por su servicio de asistencia técnica, o bien por una persona debidamente cualificada a fin de prevenir todo riesgo.
- ✓ Utilice la toma de corriente situada en la unidad motor exclusivamente para los fines indicados en las instrucciones. Por lo que respecta a las herramientas eléctricas conectadas a la toma del aspirador, atégase a las instrucciones de uso correspondientes.
- ✓ De haber pérdidas (de espuma o líquido), apagar inmediatamente el aparato.



ATENCIÓN:

- ✓ Este aparato debe guardarse exclusivamente en lugares cerrados.
- ✓ Limpie frecuentemente el alojamiento donde se desliza el flotador de seguridad y examínelo frecuentemente para comprobar su integridad.
- ✓ No utilice el aparato con el sistema filtrante dañado.
- ✓ aspire líquidos sólo si no están presentes polvos de clase “M”.

RECUERDE QUE...:

- ✓ En caso de que sustancias potencialmente peligrosas entraran en contacto con los ojos y la piel, aclárelos con agua corriente y acuda a un centro especializado.
- ✓ En caso de inhalación o ingestión de sustancias peligrosas, llame a un médico. No provoque el vómito para que no se contaminen los pulmones; se aconseja aclarar la boca sin ingerir agua.
Si, en caso de vómito espontáneo, se supone que se han aspirado sustancias potencialmente peligrosas, acuda inmediatamente a un hospital.

El fabricante declina toda responsabilidad en caso de uso inapropiado, incumplimiento de las instrucciones proporcionadas, alteración o mantenimiento inadecuado del aparato.



IT *Leggere le istruzioni prima di usare l'apparecchio*
EN *Read the instructions before using the appliance.*
DE *Die Anleitung vor dem Gebrauch des Geräts aufmerksam lesen*
FR *Lire les instructions avant d'utiliser l'appareil*
ES *Lea las instrucciones antes de usar el aparato*



IT **ATTENZIONE** *indica situazione di potenziale pericolo*
EN **ATTENTION** *indicates a potential hazardous situation*
DE **ACHTUNG** *weist auf eine potenziell gefährliche Situation hin*
FR **ATTENTION** *indique une situation de danger potentiel*
ES **ATENCIÓN** *indica una situación de potencial peligro*







Manuale dell'operatore - istruzioni per il funzionamento
Operator Manual - Instructions for use
Bedienungsanleitung - Betriebsanweisungen
Manuel d'utilisation - Instructions pour le fonctionnement
Manual del operador - Instrucciones para el funcionamiento







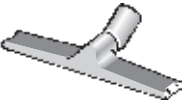
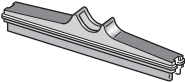

Nota *avvertenza per il corretto utilizzo*
Note *warning for proper use*
Hinweis *für den korrekten Gebrauch*
Remarque *recommandation pour la bonne utilisation*
Nota *advertencia para el uso correcto*

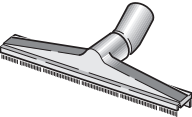



		CT99742	CT99740	CT99741
	<ul style="list-style-type: none"> - Tubo flessibile ø36 mm per elettroutensili con adattatore pluridiametro - ø36 mm flexible hose with multi-diameter adapter for electric tools - Schlauch ø36 mm für Elektrowerkzeuge mit Adapter für mehrere Durchmesser - Tuyau flexible (ø36 mm) pour outils électriques avec adaptateur multi-diamètre - Tubo flexible ø36 mm para herramientas eléctricas con adaptador pluridíametro 	●	●	●
	<ul style="list-style-type: none"> - Prolunghe rigide in plastica - Plastic extension wands - Verlängerungsrohre aus Kunststoff - Rallonges de tube en plastique - Tubos rígidos de plástico 	●	●	●
	<ul style="list-style-type: none"> - Bocchetta a lancia - Crevice tool - Fugendüse - Suceur fente long - Boquilla rinconera 	●	●	●

		CT99742	CT99740	CT99741
	<ul style="list-style-type: none"> - Telaio per spazzola combinata - Frame for combined brush - Halterung für Kombibürste - Châssis pour brosse mixte - Bastidor para cepillo combinado 			●
	<ul style="list-style-type: none"> - Inserto raccogliliquidi - Insert for liquid collection - Aufsatz für Flüssigkeiten - Insert récupération de liquides - Accesorio recolector de líquidos 			●
	<ul style="list-style-type: none"> - Inserto pavimenti duri - Insert for hard floors - Aufsatz für Hartböden - Insert pour sols durs - Accesorio para suelos duros 			●

		CT99742	CT99740	CT99741
	<ul style="list-style-type: none"> - Spazzola multiuso - Multipurpose brush - Mehrzweckbürste - Brosse polyvalente - Cepillo multiusos 	●	●	
	<ul style="list-style-type: none"> - Ghiera blocca cavo alimentazione elettrica dell'elettrooutensile - Power tool cord clamp - Ringmutter zur Befestigung des Stromkabels des Elektrowerkzeugs - Collier de fixation du cordon d'alimentation de l'outillage électrique - Abrazadera de sujeción del cable de alimentación eléctrica del dispositivo eléctrico 	●	●	●
	<ul style="list-style-type: none"> - Adattatore multidiametro - Multi-diameter adapter - Adapter für mehrere Durchmesser - Adaptateur multi-diamètre - Adaptador multidímetro 	●	●	●

		CT99742	CT99740	CT99741
	<ul style="list-style-type: none"> - Sacco "IFA" cat. "M" - "IFA" bag, cat. "M" - Tüte, „IFA“-geprüft, Kat. „M“ - Sac testé "IFA", classe poussières «M» - Bolsa "IFA" cat. "M" 	●	●	●
	<ul style="list-style-type: none"> - Elemento filtrante a cartuccia "IFA" cat. M - "IFA" filter cartridge cat. M - Patronenfilter, "IFA"-geprüft, Kat. M - Cartouche filtre testée "IFA", classe poussières M - Filtro con cartucho "IFA" cat. M 	●	●	●
	<ul style="list-style-type: none"> - Filtro-mousse per aspirare le sostanze liquide - Foam filter for vacuuming liquids - Schaumstofffilter für den Nasssaugbetrieb - Filtre mousse pour aspiration liquide - Filtro de espuma para sustancias líquidas 	●	●	●

		CT99742	CT99740	CT99741
- Tensione d'alimentazione elettrica Anschlussspannung Tensión de alimentación eléctrica	Power supply voltageV~ Tension d'alimentation électrique		220-240	
- Frequenza Frequenz Frecuencia	FrequencyHz Fréquence		50/60	
- Potenza nominale..... Leistung..... Potência	Power rating.....W Puissance	1000	1200	
- Portata d'aria MAX. ca. Maximale Luftmenge ca. Caudal de aire MÁX. aprox.	MAX. airflow approx.l/sec Débit d'air MAX. approx.		60	
- Potenza totale installata (motore + presa elettrotensili)W Total installed power (motor + electric tools) Installierte Gesamtleistung (Motor + Steckdose für Elektrowerkzeuge) Puissance totale installée (moteur + prise outils électriques) Potencia total instalada (motor + toma para herramientas eléctricas)		3000	3200	
- Contenitore realizzato in..... Behälter aus Depósito realizado en	Drum made of Cuve réalisée en			
- Capacità nom. del contenitore-bidone..... Nenninhalt des Behälters Capacidad nominal del depósito-bidón	Rated drum capacityl Capacité nominale de la cuve-bidon		35	

		CT99742	CT99740	CT99741
-	Depressione MAX ca..... kPa Vakuum MAX ca..... Depresión MÁX aprox.	MAX suction approx.....kPa Dépression MAX env.	21	24
-	Classe isolamento motore Isolierklasse des Motors Tipo de aislamiento del motor	Motor insulation class Classe d'isolement du moteur		
-	Classe isolamento apparecchio Isolierklasse des Geräts Tipo de aislamiento del aparato	Appliance insulation class Classe d'isolement de l'appareil		I
-	Grado di protezione Schutzgrad Grado de protección	Protection rating Degré de protection		IPX4
-	Potenza MAX presa elettroutensiliW Maximum power from power tool socket Maximal verfügbare Leistung am Anschluss des Elektrowerkzeugs Puissance maximum disponible à la prise de l'outillage électrique Potencia MÁX toma dispositivo eléctrico		2000	
-	Dispositivo automatico prolungamento aspirazione After-run delay Abschaltverzögerungsautomatik Dispositif automatique de prolongement de l'aspiration Dispositivo automático de prolongación de la aspiración			

		CT99742	CT99740	CT99741
- Dispositivo automatico pulizia elemento filtrante..... Automatic filter cleaning mechanism Vollautomatische Filterabreinigung Dispositif automatique de nettoyage de la cartouche filtre			●	●
- Cavo alimentazione elettrica tipo Electrical power cable type Netzkabel vom Typ..... Câble d'alimentation électrique type Cable de alimentación eléctrica tipo		3x1,5mm² H05 VV·F	3x1,5mm² H07 RN·F	
- Dimensioni imballo ca. Packaging size approx..... mm Verpackungs-Abmessungen ca..... Dimensions de l'emballage, approx. Dimensiones embalaje aprox.		420x420x665		
- Peso apparecchio imballato ca. Packed appliance weight approx.Kg Gewicht des verpackten Geräts ca. Poids de l'appareil emballé, approx. Peso aparato embalado aprox.		9,5	11	11
- Peso apparecchio (*)..... Appliance weight (*).....Kg Greutate aparat (*) Gewicht des Geräts (*) Poids de l'appareil (*)		7	8,5	8,5
- Livello di pressione acustica in continuo e ponderatodB (A) Akoestische geluidsdruk, continu en gewogen Constant and weighted sound pressure level Nivel de presiune acustică în continuu și ponderat Andauernder und gewichteter Schalldruckpegel		< 68 ± 2		
(*) Peso in accordo alla procedura EPTA 01/2014 Gewicht laut EPTA-Verfahren 01/2014 Peso de acuerdo con el procedimiento EPTA 01/2014		Weight in accordance with the procedure EPTA 01/2014 Poids conformément à la procédure EPTA 01/2014		

A UTILIZZO DELL'APPARECCHIO / OPERATION VERWENDUNG DES GERÄTS / UTILISATION DE L'APPAREIL / USO DEL APARATO

- A1** - SGANCIO DELL'UNITA' MOTORE - RELEASING THE MOTOR UNIT
- ABNEHMEN DES MOTORBLOCKS - DECROCHER L'UNITE MOTEUR
- DESMONTAJE DEL MOTOR

IT Per liberare l'unità motore.
EN To release the motor unit.
DE Loslösen des Motorblocks
FR Pour libérer l'unité moteur.
ES Para desmontar el motor.

IT Per agganciare l'unità motore.
EN To refit the motor unit.
DE Festklemmen des Motorblocks
FR Pour accrocher l'unité moteur.
ES Para montar el motor.

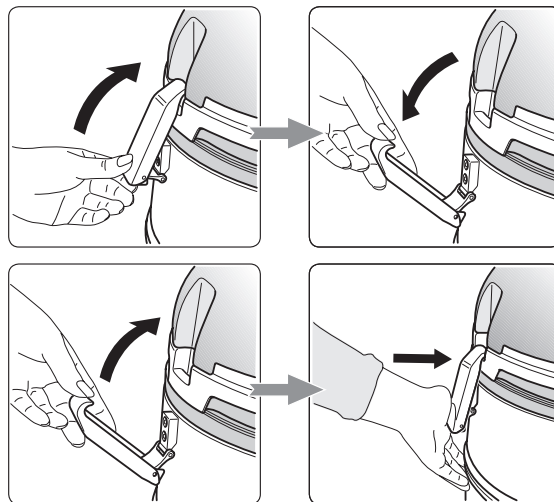

- A2** - GANCIO APPENDICAVO
- CORD HOOK
- KABELHALTERHAKEN
- CROCHET ATTACHE CORDON
- GANCHO SUJETA CABLE

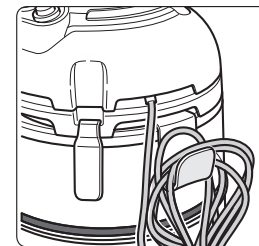

A3 - **AVVIAMENTO** - **SWITCHING ON**
 - **INBETRIEBNAHME** - **DEMARRAGE** - **PUESTA EN MARCHA**

IT **Impiego come aspirapolvere o aspiraliquidi**
 DE **Verwendung als Trocken- oder Nasssauger**
 ES **Para usar como aspirador de polvo o de líquidos**

EN **For use as a wet or dry vacuum cleaner**
 FR **Utilisation comme aspirateur poussières ou aspirateur eau**

- IT - Deviatore ("A"): in posizione **"MANUALE"** (☰).
 - Interruttore ("B"): • posizione **"O"** - Apparecchio a riposo
 • posizione **"I"** - Apparecchio in funzione
- EN - Selector switch ("A"): in **"MANUAL"** position (☰).
 - Power switch ("B"): • position **"O"** - Appliance off
 • position **"I"** - Appliance on
- DE - Umschalter („A“): auf **„MAN“** (☰).
 - Schalter („B“): • auf **„O“** - Gerät AUS
 • auf **„I“** - Gerät EIN
- FR - Commutateur ("A"): en position **"MANUEL"** (☰).
 - Interrupteur ("B"): • position **"O"** - Appareil à l'arrêt
 • position **"I"** - Appareil en marche
- ES - Desviador ("A"): en posición **"MANUAL"** (☰).
 - Interruptor ("B"): • posición **"O"** - Aparato en reposo
 • posición **"I"** - Aparato en funcionamiento

- IT - Indicatore luminoso (☰) ("C"): *
 in caso d'intasamento del sistema filtrante o del tubo flessibile
 l'indicatore luminoso si accende.
- EN - Warning light (☰) ("C"): *
 if the filter system or the flexible hose is clogged, the warning
 light comes on.
- DE - Leuchtanzeige (☰) („C“): *
 Bei einer Verstopfung des Filtersystems oder des Schlauchs
 leuchtet die Anzeige auf.
- FR - Indicateur lumineux (☰) (« C »): *
 en cas d'obstruction du système de filtrage ou du tuyau flexible,
 l'indicateur lumineux s'allume.
- ES - Indicador luminoso (☰) ("C"): *
 en caso de atasco del sistema filtrante o del tubo flexible el
 indicador luminoso se enciende.

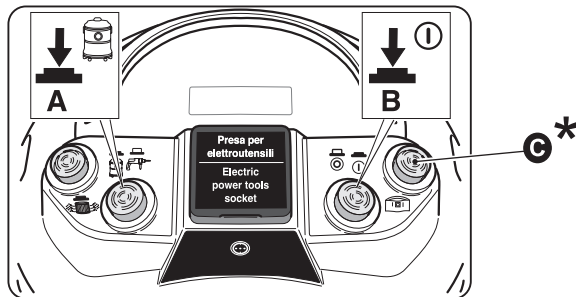

IT ***solo modelli CT99040, CT99041**
 EN ***models CT99040, CT99041 only**
 DE ***nur Modelle CT99040, CT99041**
 FR ***modèles CT99040, CT99041 uniquement**
 ES ***solo modelos CT99040, CT99041**

- | | | | |
|----|---------------------------------------|----|--|
| IT | Impiego con elettro utensile | EN | For use with power tool |
| DE | Verwendung mit Elektrowerkzeug | FR | Utilisation avec outils électriques |
| ES | Uso con herramienta eléctrica | | |

- | | | |
|----|-----------------------|---|
| IT | - Deviatore ("A"): | in posizione "AUTOMATICO" (). |
| | - Interruttore ("B"): | • posizione "I" - Apparecchio in funzione |

L'apparecchio funziona in simbiosi con l'elettro utensile.

- | | | |
|----|--------------------------|---|
| EN | - Selector switch ("A"): | in "AUTOMATIC" position (). |
| | - Power switch ("B"): | • position "I" - Appliance on |

The appliance runs in synch with the power tool.

- | | | |
|----|---------------------|--|
| DE | - Umschalter („A“): | auf „ AUTO “ (). |
| | - Schalter („B“): | • auf „ I “ - Gerät EIN |

Das Gerät arbeitet synchron mit dem Elektrowerkzeug.

- | | | |
|----|-----------------------|---|
| FR | - Commutateur ("A"): | en position "AUTOMATIQUE" (). |
| | - Interrupteur ("B"): | • position "I" - Appareil en marche |



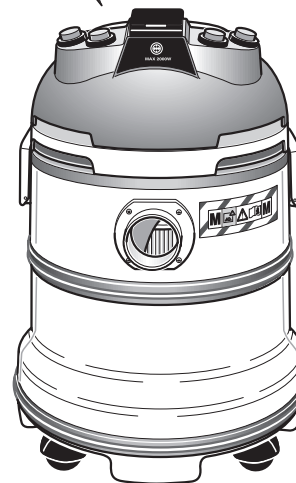
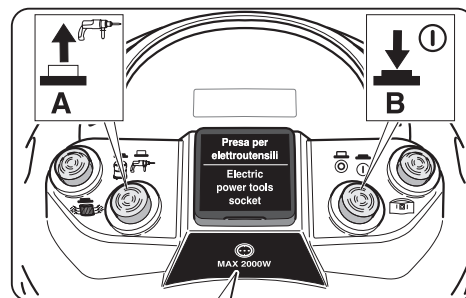

L'appareil et l'outillage électrique fonctionnent en simultané.

- | | | |
|----|----------------------|--|
| ES | - Desviador ("A"): | en posición "AUTOMÁTICO" (). |
| | - Interruptor ("B"): | • posición "I" - Aparato en funcionamiento |

El aparato funciona con el dispositivo eléctrico.







IT **Funzione “Self Cleaning Filter” *** EN **“Self-cleaning filter” function ***
 DE **Funktion „Self Cleaning Filter” *** FR **Fonction « Self Cleaning Filter » ***
 ES **Función “Self Cleaning Filter” ***

IT Con l'interruttore (“B”) in posizione “I” e il deviatore (“A”) in posizione “**AUTOMATICO**” () si avvia la funzione (Self Cleaning Filter) pulizia cartuccia filtro.
 EN With switch “B” in position “I”, when switch (“A”) is set to the “**AUTOMATIC**” position () the Self Cleaning filter function is activated.
 DE Bei Schalter („B“) in Stellung „I“ erfolgt die Aktivierung der Filterabreinigung (Self Cleaning Filter), wenn der Umschalter („A“) auf „**AUTO**“ () gestellt wird.
 FR Une fois l'interrupteur (“B”) en position “I”, l'enclenchement du commutateur (“A”) en position “**AUTOMATIQUE**” () lance la fonction vibreur décolmatage (Self Cleaning Filter).
 ES Con el interruptor (“B”) en posición “I”, cuando se pulsa el desviador (“A”) en posición “**AUTOMÁTICO**” () se activa la función de limpieza del cartucho del elemento filtrante (Self Cleaning Filter).

IT ***solo modelli CT99040, CT99041** FR ***modèles CT99040, CT99041 uniquement**
 EN ***models CT99040, CT44091 only** ES ***solo modelos CT99040, CT99041**
 DE ***nur Modelle CT99040, CT99041**





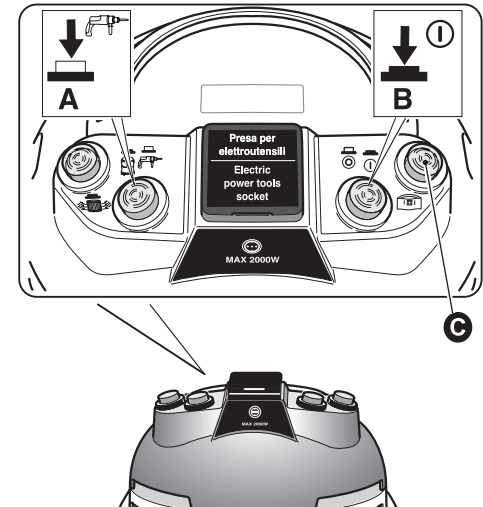

IT **Con il deviatore “A” in posizione “MANUALE ()” la funzione “SELF CLEANING FILTER” non è attiva.**
 EN **When the switch “A” is set to MANUAL () the Self-cleaning Filter function is not active.**
 DE **Mit Nebenschluss „A“ in Position „MANUELL ()“ ist die Funktion „SELF Cleaning Filter“ nicht aktiv.**
 FR **Avec le déviateur « A » en position « MANUEL () », la fonction « SELF Cleaning Filter » n'est pas active.**
 ES **Con el desviador “A” en posición “MANUAL ()” la función “SELF Cleaning Filter” no está disponible.**



- IT Quando si spegne l'elettro utensile, l'apparecchio funziona ancora per 8/10 secondi; dopodichè si avvia la funzione (Self Cleaning Filter) pulizia cartuccia filtro. *
- EN When the appliance is switched off, it will continue to run for 8/10 seconds, then the self-cleaning filter function will begin. *
- DE Nach dem Abschalten des Elektrowerkzeugs läuft das Gerät noch 8-10 Sekunden lang weiter. Danach wird die Filterabreinigung (Self Cleaning Filter) aktiviert. *
- FR Une fois l'outillage électrique éteint, l'appareil continue à fonctionner pendant 8/10 secondes avant le lancement de la fonction vibrateur décolmatage (Self Cleaning Filter). *
- ES Cuando se apaga el dispositivo eléctrico, el aparato sigue funcionando durante 8/10 segundos y, a continuación, se activa la función de limpieza del cartucho del filtro (Self Cleaning Filter). *





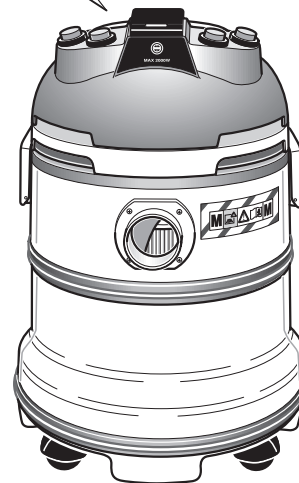
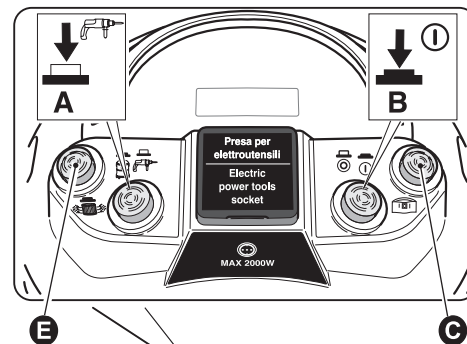

- IT **Funzione manuale "Self Cleaning Filter" *** EN **"Self-cleaning filter" manual function ***
- DE **Manuelle Funktion „Self Cleaning Filter“ *** FR **Fonction manuelle « Self Cleaning Filter » ***
- ES **Función manual "Self Cleaning Filter" ***

- IT Indicatore luminoso  ("C") acceso: *
avviare manualmente la funzione (Self Cleaning Filter); premere l'interruttore momentaneo colore arancione  ("E").
Per la corretta pulizia dell'elemento filtrante attenersi alle istruzioni a pagina 64.
Il funzionamento in continuo del sistema filtrante "Self Cleaning Filter" superiore a 60 secondi potrebbe causare l'intervento del termoprotettore.

- EN Warning light  ("C") on: *
manually start the "Self-cleaning filter" function; press the orange switch  ("E").
For proper cleaning of the filter element, follow the instructions on page 64.
Continuous operation of the "Self-cleaning filter" system for more than 60 seconds may cause the thermal protection switch to trip.

IT *solo modelli CT99040, CT99041 FR *modèles CT99040, CT99041 uniquement
EN *models CT99040, CT44091 only ES *solo modelos CT99040, CT99041
DE *nur Modelle CT99040, CT99041



- DE Die Leuchtanzeige  („C“) leuchtet:
die Funktion „Self Cleaning Filter“ manuell einschalten; dazu den orangefarbenen Momentschalter  („E“) drücken.
Für die korrekte Reinigung des Filterelements auf die Anweisungen auf Seite 64 Bezug nehmen.
Ein Dauerbetrieb des Systems „Self-Cleaning Filter“ von mehr als 60 Sekunden könnte zur Auslösung der Thermoschutzvorrichtung führen.
- FR Indicateur lumineux  (« C ») allumé :
activer manuellement la fonction (Self Cleaning Filter) ; appuyer sur l'interrupteur à contact fugitif de couleur orange  (« E »).
Pour le bon nettoyage de l'élément filtrant, veiller au respect des instructions figurant page 64.
Le fonctionnement ininterrompu du système filtrant « Self Cleaning Filter » pendant plus de 60 secondes peut déclencher l'intervention de la protection thermique.
- ES Indicador luminoso  (“C”) encendido:
para activar manualmente la función “Self Cleaning Filter” pulse el interruptor momentáneo de color naranja  (“E”).
Para la correcta limpieza del elemento filtrante consulte las instrucciones de la página 64.
El funcionamiento en continuo del sistema filtrante “Self Cleaning Filter” por más de 60 segundos podría provocar la intervención del termoprotector.

IT *solo modelli CT99040, CT99041 FR *modèles CT99040, CT99041 uniquement
EN *models CT99040, CT44091 only ES *solo modelos CT99040, CT99041
DE *nur Modelle CT99040, CT99041



- IT **Se la velocità dell'aria scende al di sotto dei 20 m/sec. l'indicatore luminoso si accende (in accordo alla IEC/EN 60335-2-69)**
- EN **If the air speed drops to below 20 m/sec., the warning light comes on (in accordance with IEC/EN 60335-2-69)**
- DE **Wenn die Luftgeschwindigkeit unter 20 m/s absinkt, leuchtet die Leuchtanzeige auf (in Übereinstimmung mit IEC/EN 60335-2-69)**
- FR **Si la vitesse de l'air descend en deçà de 20 m/sec., l'indicateur lumineux s'allume (conformément à la norme IEC/EN 60335-2-69).**
- ES **Si la velocidad del aire desciende por debajo de 20 m/seg. el indicador luminoso se enciende (de acuerdo con la norma IEC/EN 60335-2-69)**

IT **FUNZIONE “AUTOCLEAN FILTER” ***

Impiego con utensile elettrico o pneumatico

- Deviatore (“A”) in posizione “**AUTOMATICO**”.
- Interruttore (“B”) • Posizione **I** = apparecchio in funzione

L'apparecchio funziona in simbiosi con l'utensile.

Dopo circa 60 secondi di funzionamento in continuo del sistema, si attiva automaticamente la funzione di pulizia della cartuccia filtro (**AUTO Cleaning Filter**) per 8/10 secondi.

Con l'interruttore (“B”) in posizione **I** e il deviatore (“A”) in posizione “**AUTOMATICO**” quando si spegne l'utensile, l'apparecchio funziona ancora per qualche secondo; successivamente si attiva un ciclo di pulizia della cartuccia filtro (**AUTO Cleaning Filter**).

EN **“AUTOCLEAN FILTER” FUNCTION ***

For use with power tool

- Selector switch (“A”) in “**AUTOMATIC**” position.
- Power switch (“B”) • Position **I** = appliance on.

The appliance operates in symbiosis with the tool.

After the system continuously runs for about 60 seconds, the filter cartridge cleaning function automatically turns on (**AUTO Cleaning Filter**) for 8/10 seconds.

With the switch (“B”) in **I** position and the baffle (“A”) in the “**AUTOMATIC**” position when the tool is turned off, the device runs for several more seconds; next, the filter cartridge cleaning cycle starts (**AUTO Cleaning Filter**).

DE **FUNKTION “AUTOCLEAN FILTER” ***

Verwendung mit Elektrowerkzeug oder Pneumatischen

- Umschalter (“A”) auf „**AUTO**”.
- Schalter (“B”) • Auf **I** = Gerät EIN

Das Gerät arbeitet gleichzeitig mit dem Werkzeug.

Nach etwa 60 Sekunden dauernden Betriebs des Systems wird automatisch die Reinigungsfunktion des Filtereinsatzes (**AUTO Cleaning Filter**) für 8/10 Sekunden aktiviert,

Mit dem Schalter („B”) in Stellung **I** und dem Wechselschalter („A”) in Stellung „**AUTOMATIK**”, wenn man das Gerät ausschaltet, läuft es noch einige Sekunden lang weiter; anschließend aktiviert sich ein Reinigungszyklus des Filtereinsatzes (**AUTO Cleaning Filter**).

IT ***solo modello CT99041**
 EN ***model CT99041 only**
 DE ***nur Modelle CT99041**

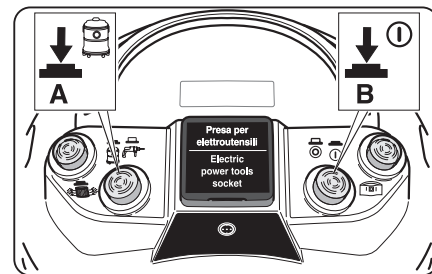

FR **FONCTION “AUTOCLEAN FILTER” *****Utilisation avec outillage électrique ou pneumatique**

- Commutateur (“A”) en position «**AUTOMATIQUE**».
 - Interrupteur (“B”) • Position **I** =appareil en marche
- L'appareil fonctionne en symbiose avec l'outil.

Après environ 60 secondes de fonctionnement en continu du système, la fonction de nettoyage de la cartouche filtre (**AUTO Cleaning Filter**) s'active automatiquement pendant 8/10 secondes.

Avec l'interrupteur (« B ») en position **I** et le déviateur (« A ») en position « **AUTOMATIQUE** » lorsque l'outil s'éteint, l'appareil fonctionne encore pendant quelques secondes ; par la suite, un cycle de nettoyage de la cartouche filtre s'active (**AUTO Cleaning Filter**).

ES **FUNCIÓN “AUTOCLEAN FILTER” *****Para usar con el dispositivo eléctrico o el neumático**

- Desviador (“A”) en posición “**AUTOMÁTICO**”.
 - Interruptor (“B”) • en posición **I** = aparato en funcionamiento
- El aparato funciona en simbiosis con la herramienta.

Al cabo de 60 segundos de funcionamiento continuo del sistema, se activa automáticamente la función de limpieza del cartucho (**AUTO Cleaning Filter**) durante 8/10 segundos.

Con el interruptor (“B”) en posición **I** y el conmutador (“A”) en posición “**AUTOMATICO**”, cuando se apaga la herramienta, el equipo sigue funcionando durante algunos segundos; sucesivamente, se activa un ciclo de limpieza del cartucho del filtro (**AUTO Cleaning Filter**).

FR

*modèle CT99041 uniquement

ES

*solo modelo CT99041

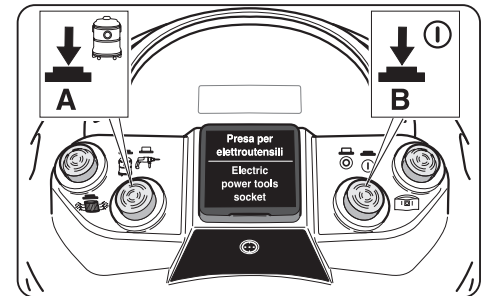

A4

- COLLEGAMENTO ELETTRICO ELETTROUTENSILE-ASPIRAPOLVERE
- CONNECTING A POWER TOOL TO THE VACUUM CLEANER
- ELEKTRISCHER ANSCHLUSS ELEKTROWERKZEUG - TROCKENSAUGBETRIEB
- BRANCHEMENT DE L'OUTILLAGE ELECTRIQUE SUR L'ASPIRATEUR
- CONEXIÓN ELÉCTRICA DISPOSITIVO ELÉCTRICO - ASPIRADORA

- IT
- Collegare l'elettrotensile alla presa di corrente posta sull'unità motore (A).
 - Collegare l'apparecchio alla rete di alimentazione elettrica (B).

- La presa di corrente è predisposta al collegamento di elettrotensili aventi una potenza massima ammessa come indicato a pagina 31 - Dati tecnici.
- NON collegare MAI elettrotensili la cui potenza sia superiore.
- NON collegare MAI più di un elettrotensile alla presa di corrente posta sull'unità motore.

- EN
- Plug the power tool into the socket on the motor unit (A).
 - Plug the vacuum into the power supply (B).

- The power socket is suitable for connection of electric tools with a maximum permitted power as indicated on page 31 - Technical data.
- NEVER plug in power tools with a higher rating.
- NEVER plug more than one power tool into the socket on the motor unit.

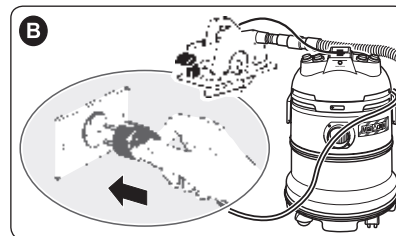
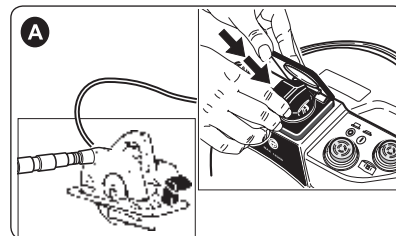

- DE - Das Elektrowerkzeug in den Anschluss auf dem Motorblock (A) einstecken.
 - Das Gerät an die Stromversorgung (B) anschließen.

- Die Steckdose ist für den Anschluss von Elektrogeräten bis zu einer maximalen Leistung ausgelegt, die den Technischen Daten auf Seite 31 zu entnehmen ist.
- NIEMALS Elektrowerkzeuge mit höheren Leistungen anschließen.
- IMMER nur EIN Elektrowerkzeug an die Steckdose auf dem Motorblock anschließen.

- FR - Brancher l'outillage électrique sur la prise de courant de l'unité moteur (A).
 - Brancher l'appareil sur le secteur électrique (B).

- La prise de courant est prévue pour le branchement d'outils électriques d'une puissance max. conforme à celle indiquée page 31 - Caractéristiques techniques.
- Ne JAMAIS raccorder d'outillages électriques de puissance supérieure.
- Ne JAMAIS raccorder plus d'un outillage électrique à la prise de courant de l'unité moteur.

- ES - Conecte el dispositivo eléctrico a la toma de corriente situada en el motor (A).
 - Conecte el aparato a la red de alimentación eléctrica (B).

- La toma de corriente está preparada para la conexión de herramientas eléctricas con la potencia máxima admitida que se indica en la página 31 - Datos técnicos.
- No conecte NUNCA un dispositivo eléctrico con una potencia superior.
- No conecte NUNCA más de un dispositivo eléctrico a la toma de corriente situada en el motor.

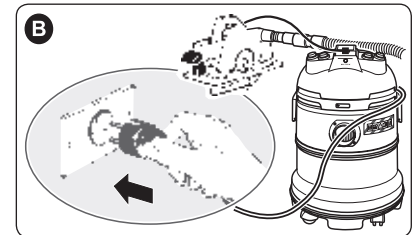
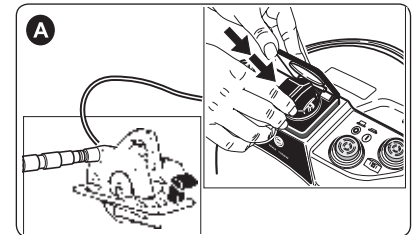

B SISTEMI FILTRANTI / FILTER SYSTEMS FILTERSYSTEME / SYSTEMES FILTRANTS / SISTEMAS FILTRANTES

- B1**
- IMPIEGO DEL SACCO RACCOGLIPOLVERE
 - USING THE DUST BAG
 - VERWENDUNG DER STAUBBEUTEL
 - UTILISATION DU SAC FILTRANT
 - USO DE LA BOLSA RECOGE POLVO

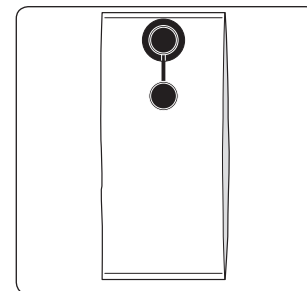

IT

**Utilizzare il sacco raccogli polvere solo con la cartuccia filtro inserita.
Per aspirare le polveri di cat. “M” utilizzare sempre il sacco filtro.**

EN

Use the dust bag only when the filter cartridge is installed.

To pick up dust of class “M” the dust bag must be installed in the appliance.

DE

**Die Papierfiltertüte darf nur verwendet werden, wenn die Filterpatrone eingesetzt ist.
Zum Einsaugen von Staub der Kat. „M“ muss immer der Staubbeutel in das Gerät
eingelegt werden.**

FR

**Utiliser le sac à poussière uniquement si la cartouche filtrante est en place.
Pour aspirer des poussières de classe « M », veiller à toujours utiliser le sac
filtre.**

ES

**Utilice la bolsa recolectora de polvo solamente con el cartucho del filtro introducido.
Para aspirar polvos de clase “M” utilice siempre la bolsa filtro.**



- IT - Introdurre il sacco filtro nel contenitore-bidone dei detriti.
 - Inserire la flangia in plastica (x) sul raccordo entrata aria (y) evitando durante l'operazione, di danneggiare il sacco.
 - Il sacco garantisce il recupero delle polveri aspirate in condizioni di igiene.
- EN - Insert the filter bag in the waste drum.
 - Fit the plastic flange (x) onto the air inlet connector (y). Be careful not to damage the bag.
 - Use the bag to remove dirt more hygienically.
- DE - Die Filtertüte in den Behälter einsetzen.
 - Den Kunststoffflansch (x) in die Lufteintrittsöffnung (y) einsetzen und dabei darauf achten, dass die Filtertüte nicht beschädigt wird.
 - Die Filtertüte gewährleistet, dass der aufgesaugte Staub hygienisch gesammelt wird.
- FR - Enfiler le sac filtrant dans la cuve-bidon des déchets.
 - Mettre le collier en plastique (x) sur le raccord d'entrée d'air (y) en prenant garde à ne pas endommager le sac durant la manœuvre.
 - Le sac permet de récupérer les poussières aspirées dans de bonnes conditions d'hygiène.
- ES - Introduzca la bolsa de filtro en el depósito-bidón de desechos.
 - Introduzca la abrazadera de plástico (x) en el empalme de entrada de aire (y) procurando no estropear la bolsa durante la operación.
 - La bolsa garantiza la recuperación del polvo aspirado en condiciones de higiene.

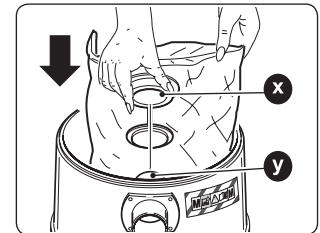
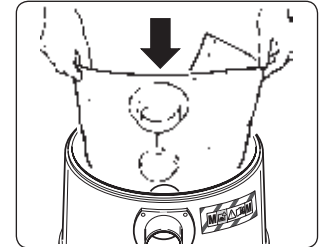

- B2**
- CONSIGLI PER L'IMPIEGO DEL SACCO RACCOGLIPOLVERE
 - TIPS FOR USING THE DUST BAG
 - TIPPS FÜR DIE VERWENDUNG VON PAPIERFILTERTÜTEN
 - CONSEILS POUR L'EMPLOI DU SAC FILTRANT PAPIER
 - CONSEJOS PARA USAR LA BOLSA RECOGE POLVO



IT

Evitarne l'uso per materiali taglienti o umidi.

EN

Avoid using the bag for sharp or damp materials.

DE

Keine scharfen Gegenstände oder feuchten Stoffe saugen.

FR

Eviter de l'utiliser avec des matières coupantes ou humides.

ES

No use las bolsas con materiales afilados o húmedos.

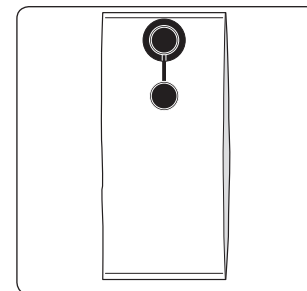

IT Cambiare il sacco quando l'indicatore luminoso  ("C") si accende.*
Il sacco non deve essere riutilizzato ma deve sempre essere sostituito.
Tenere a disposizione una confezione di sacchi raccogli-polvere.

EN Change the bag when the warning light  "C" comes on.*
The bag should not be reused, always replace the used bag with a new one.
Always keep a spare pack of dust bags handy.

DE Den Beutel wechseln, wenn die Leuchtanzeige  „C“ aufleuchtet.*
Die Papierfiltertüten dürfen nicht wieder verwendet werden, sondern sind immer auszuwechseln.
Eine Packung Papierfiltertüten immer vorrätig halten.

FR Changer le sac quand l'indicateur lumineux  (« C ») s'allume.*
Ne pas réutiliser le sac qui doit toujours être remplacé.
Veiller à toujours avoir des sacs papiers en réserve.

ES Cambie la bolsa cuando el indicador luminoso  ("C") se enciende.*
La bolsa no debe reutilizarse, siempre debe sustituirse.
Tenga siempre a disposición un paquete de bolsas recoge polvo.

IT

***solo modelli CT99040, CT99041**

EN

***models CT99040, CT99041 only**

DE

***nur Modelle CT99040, CT99041**

FR

***modèles CT99040, CT99041 uniquement**

ES

***solo modelos CT99040, CT99041**

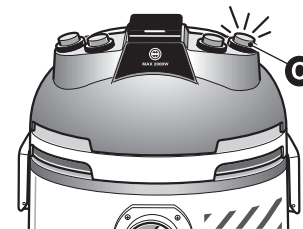

- B3**
- IMPIEGO DELL'ELEMENTO FILTRANTE
 - USING THE FILTER
 - VERWENDUNG DES FILTERELEMENTS
 - UTILISATION DE LA CARTOUCHE FILTRE
 - USO DEL ELEMENTO FILTRANTE



IT

Per aspirare le polveri di cat. "M" utilizzare sempre l'elemento filtrante.

EN

To vacuum Class "M" dust always use the filter element.

DE

Zum Einsaugen von Staub der Kat. „M“ muss immer das Filterelement benutzt werden.

FR

Pour aspirer des poussières de classe « M », veiller à toujours utiliser l'élément filtrant.

ES

Para aspirar polvos de clase "M" utilice siempre el elemento filtrante.

IT

- Posizionare l'elemento filtrante (b) sul supporto motore (c).
- Inserire il disco adattatore in plastica (a) sull'elemento filtrante (b).

EN

- Place the filter (b) on the motor housing (c).
- Fit the plastic disk (a) onto the filter (b).

DE

- Das Filterelement (b) auf den Motoraufsatz (c) aufsetzen.
- Die Passscheibe aus Kunststoff (a) auf das Filterelement (b) aufsetzen.

FR

- Monter la cartouche filtre (b) sur le support moteur (c).
- Enfiler le disque adaptateur en plastique (a) sur la cartouche filtre (b).

ES

- Coloque el elemento filtrante (b) sobre el soporte del motor (c).
- Introduzca el disco adaptador de plástico (a) en el elemento filtrante (b).

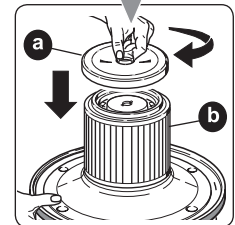
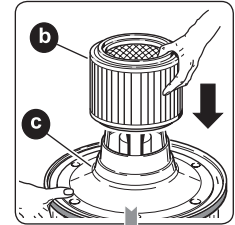
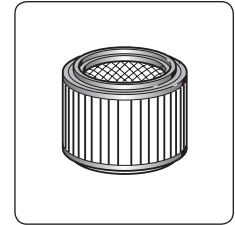



IT

- L'impiego dell'elemento filtrante é particolarmente consigliato per la raccolta di polveri o sostanze solide e può essere utilizzato insieme al sacco filtro che, oltre ad evitare l'intasamento dell'elemento filtrante, offre il vantaggio di trasferire in modo rapido ed igienico i materiali aspirati.

EN

- We strongly recommend using this filter when vacuuming dust and solids; it can be used along with the filter bag. This helps prevent the filter from clogging, and has the advantage of making the disposal of vacuumed debris quick and sanitary.

DE

- Der Einsatz des Filterelements empfiehlt sich insbesondere zum Aufsaugen von Staub oder Feststoffen. Das Filterelement kann zusammen mit der Filtertüte verwendet werden. Auf diese Weise wird sowohl die Verstopfung des Filterelements verhindert als auch der Vorteil geboten, den aufgesaugten Schmutz schnell und hygienisch zu entfernen.

FR

- La cartouche filtre se prête particulièrement bien au ramassage de poussières ou de substances solides et peut être utilisée avec le sac filtrant; en effet, celui-ci présente le double avantage d'éviter le colmatage de la cartouche filtre et de transférer les matières aspirées de manière rapide et hygiénique.

ES

- El elemento filtrante está especialmente recomendado para recoger polvo o sustancias sólidas y puede utilizarse con la bolsa de filtro que, además de evitar que el elemento filtrante se obstruya, ofrece la ventaja de manipular de manera rápida e higiénica el material aspirado.



IT

Evitarne l'uso per materiali taglienti o umidi.

EN

Avoid using the filter for sharp or damp materials.

DE

Keine scharfen Gegenstände oder feuchten Stoffe aufsaugen.

FR

Eviter de l'utiliser avec des matières coupantes ou humides.

ES

No use las bolsas con materiales afilados o húmedos.



- B4** - IMPIEGO DEL FILTRO-MOUSSE
 - USING THE FOAM FILTER
 - VERWENDUNG DES SCHAUMSTOFFFILTERS
 - UTILISATION DU FILTRE MOUSSE
 - USO DEL FILTRO DE ESPUMA

IT Per aspirare sostanze liquide utilizzare **SEMPRE** il filtro-mousse.
 EN To vacuum liquids, **ALWAYS** use the foam filter.
 DE Zum Saugen von Flüssigkeiten **IMMER** den Schaumstofffilter verwenden.
 FR TOUJOURS utiliser le filtre mousse pour l'aspiration de substances liquides.
 ES Para aspirar sustancias líquidas, utilice **SIEMPRE** el filtro de espuma.



IT **Il filtro-mousse non è idoneo per aspirare polveri di cat. "M".**
 EN **The foam filter is not suitable for vacuuming Class "M" dust.**
 DE **Der Schaumstofffilter eignet sich nicht zum Einsaugen von Staub der Kat. „M“.**
 FR **Le filtre-mousse n'est pas adapté à l'aspiration de poussières de classe « M ».**
 ES **El filtro de espuma no es adecuado para aspirar polvos de clase "M".**

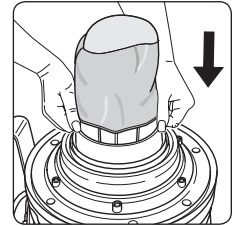
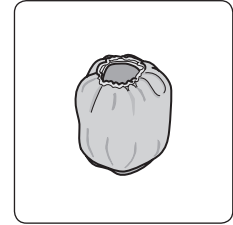

- C1** - MONTAGGIO DEL TUBO FLESSIBILE
 - ATTACHING THE FLEXIBLE HOSE
 - MONTAGE DES SCHLAUCHS
 - MONTAGE DU FLEXIBLE
 - MONTAJE DEL TUBO FLEXIBLE

- IT Inserire il manicotto del tubo flessibile (u) nel raccordo entrata aria (r).
 EN Attach the connector of the flexible hose (u) to the air inlet connector (r).
 DE Den Schlauchstutzen (u) in die Lufteintrittsöffnung (r) einsetzen.
 FR Introduire le manchon du flexible (u) dans le raccord d'entrée d'air (r).
 ES Introduzca el manguito del tubo flexible (u) en la conexión de entrada de aire (r).

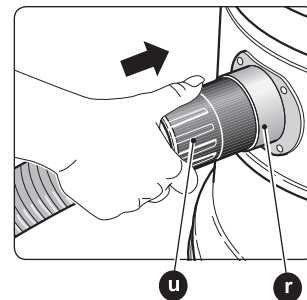

- C2** - COME ASPIRAPOLVERE - FOR USE AS A DRY VACUUM
 - TROCKENSAUGBETRIEB - COMME ASPIRATEUR POUSSIERES
 - COMO ASPIRADOR DE POLVO



- IT **L'elemento filtrante deve sempre essere utilizzato. Mantenere pulito l'elemento filtrante. Sostituirlo in caso di eccessive incrostazioni o se consunto. Replace it if overly caked or worn.**
 EN **The filter cartridge should always be used. Keep the filter cartridge clean. Replace it if overly caked or worn.**
 DE **Das Filterelement muss stets verwendet werden. Das Filterelement sauber halten. Bei starken Verkrustungen oder Abnutzung auswechseln.**
 FR **Toujours utiliser la cartouche filtre. Veiller à ce que la cartouche filtre reste propre. La remplacer en cas d'usure ou d'incrustations excessives.**
 ES **El elemento filtrante debe utilizarse siempre. Mantenga limpio el elemento filtrante. Sustitúyalo cuando haya demasiada cal o esté demasiado.**

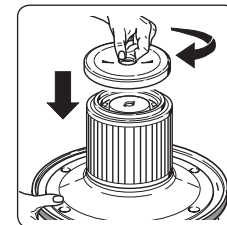

- C3** - COME ASPIRALIQUIDI - FOR USE AS A WET VACUUM
 - NASSSAUGBETRIEB - COMME ASPIRATEUR EAU
 - COMO ASPIRADOR DE LÍQUIDOS



IT

Togliere sempre l'elemento filtrante e se presente, il sacco filtro. Utilizzare il filtro-mousse.

Il filtro-mousse non è idoneo per aspirare polveri di cat. "M".

EN

Always remove the filter cartridge and the filter bag if fitted. Use the foam filter.

The foam filter is not suitable for vacuuming Class "M" dust.

DE

Das Filterelement und, falls vorhanden die Filtertüte immer herausnehmen. Bei Papierfiltertüten den Schaumstofffilter verwenden. Der Schaumstofffilter eignet sich nicht zum Einsaugen von Staub der Kat. „M“.

FR

Toujours ôter la cartouche filtre et le sac filtrant éventuellement présent. Utiliser le filtre mousse.

Le filtre-mousse n'est pas adapté à l'aspiration de poussières de classe « M ».

ES

Extraiga siempre el elemento filtrante y, si se halla presente, la bolsa de filtro. Utilice el filtro de espuma.

El filtro de espuma no es adecuado para aspirar polvos de clase "M".

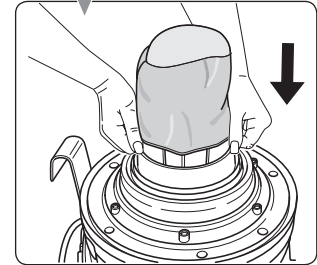
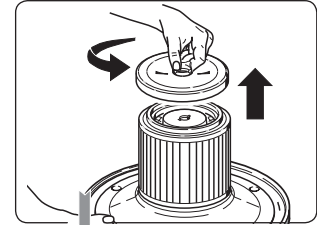

- IT Quando nel contenitore-bidone i liquidi aspirati raggiungono il massimo livello consentito, l'aspirazione viene automaticamente bloccata dal galleggiante di sicurezza.
L'utente viene avvertito dall'incremento del numero di giri del motore e dall'assenza di aspirazione.
Fermare immediatamente l'apparecchio e svuotare il contenitore-bidone.
- EN When the vacuumed liquids reach the maximum level inside the drum, suction is automatically cut off by the safety float.
The user is alerted by an increase in the rpm rate of the motor and by the lack of suction.
Turn off the appliance immediately and empty the drum.
- DE Wenn die aufgesaugten Flüssigkeiten im Behälter den zulässigen Höchstfüllstand erreicht haben, wird die Ansaugung automatisch durch den Sicherheitsschwimmer unterbrochen.
Warnzeichen für den Benutzer sind die Erhöhung der Drehzahl des Motors und die ausbleibende Saugfunktion.
Das Gerät unverzüglich abschalten und den Behälter entleeren.
- FR Lorsque les liquides aspirés dans la cuve-bidon atteignent le niveau maximum admissible, l'aspiration est automatiquement bloquée par le flotteur de sécurité.
L'augmentation du nombre de tours moteur et l'absence d'aspiration préviennent l'utilisateur.
Eteindre immédiatement l'appareil et vider la cuve-bidon.
- ES Cuando los líquidos aspirados en el depósito-bidón alcancen el nivel máximo permitido, el flotador de seguridad anulará automáticamente la aspiración.
El usuario lo notará gracias al aumento del número de revoluciones del motor y a la ausencia de aspiración.
Pare inmediatamente el aparato y vacíe el depósito-bidón.

C4

- PER ASPIRARE GRANDI QUANTITÀ DI LIQUIDI
- TO VACUUM LARGE QUANTITIES OF LIQUID
- AUFSAUGEN GROSSER FLÜSSIGKEITSMENGEN
- ASPIRER DE GRANDES QUANTITES DE LIQUIDES
- PARA ASPIRAR GRANDES CANTIDADES DE LÍQUIDOS

- IT Non immergere completamente la bocchetta a lancia onde assicurare un parziale afflusso d'aria.
- EN To ensure partial air flow, make sure that the crevice tool is never fully submerged.
- DE Die Fugendüse nicht vollständig eintauchen, um die teilweise Luftzufuhr zu gewährleisten.
- FR Eviter de plonger complètement le suceur fente long afin d'assurer un débit d'air partiel.
- ES No sumerja completamente la boquilla rinconera para que haya un flujo parcial de aire.

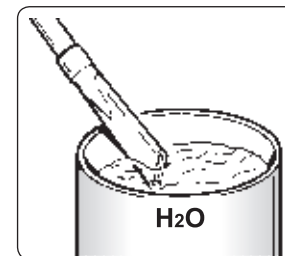

- C5** - UTILIZZO ELETTROUTENSILE-ASPIRAPOLVERE
 - TO USE A POWER TOOL WITH THE VACUUM CLEANER
 - VERWENDUNG ELEKTROWERKZEUG - TROCKENSAUGBETRIEB
 - UTILISATION DE L'OUTILLAGE ELECTRIQUE - ASPIRATEUR
 - USO DEL APARATO ELÉCTRICO - ASPIRADOR



IT

L'elemento filtrante deve sempre essere applicato. Togliere il filtro-mousse se presente.

EN

The filter cartridge should always be attached. Remove the foam filter if installed.

DE

Das Filterelement muss stets verwendet werden. Den Schaumstofffilter (wenn eingebaut) entfernen.

FR

Toujours appliquer la cartouche filtre. Oter le filtre mousse si présent.

ES

El elemento filtrante siempre tiene que estar montado. Extraiga el filtro de espuma, si está presente.

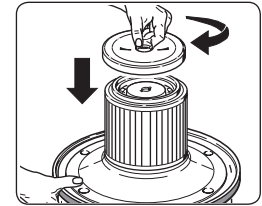
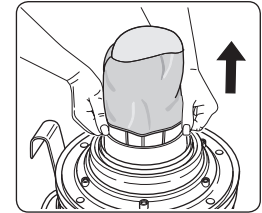

IT

- Per un buon rendimento dell'apparechio, è importante mantenere efficiente il sistema filtrante.
- Si consiglia la frequente pulizia dell'elemento filtrante.

EN

- Always keep the filter system in good working order to ensure efficient operation.
- We recommend cleaning the filter cartridge frequently.

DE

- Für eine gute Leistung des Geräts muss die Wirksamkeit des Filtersystems unbedingt aufrechterhalten werden.
- Empfohlen wird die häufige Reinigung des Filterelements.

FR

- Pour un bon rendement de l'appareil, il est important de maintenir l'efficacité du système filtrant.
- Il est recommandé de procéder au nettoyage fréquent de la cartouche filtre.

ES

- Para un buen rendimiento del aparato, es importante mantener el sistema filtrante en buen estado.
- Se recomienda limpiar el elemento filtrante con frecuencia.

- IT
- Inserire il manicotto del tubo flessibile nel raccordo entrata aria (r) e l'adattatore (u) nel convogliatore polvere dell'elettrotensile.
 - Collegare elettricamente prima l'elettrotensile e poi l'apparecchio.
 - Agganciare con le apposite ghiera il cavo di alimentazione elettrica dell'elettrotensile al tubo flessibile.
 - Avviare l'apparecchio.

- EN
- Insert the sleeve of the flexible hose in the air inlet connector (r) and the adapter (u) in the dust conveyer of the electric power tool.
 - Plug in the power tool, then the vacuum.
 - With the cable clamp, fix the cable of the electric power tool to the flexible hose.
 - Turn on the appliance.

- DE
- Stecken Sie das Anschlussstück des Schlauchs in den Lufteinganganschluss (r) und den Universaladapter (u) an den Staubverteiler des Elektrogerätes.
 - Zuerst das Elektrowerkzeug und dann das Gerät an das Stromnetz anschließen.
 - Mit den Metallringen das Stromkabel des Elektrowerkzeugs an den Schlauch anschließen.
 - Das Gerät einschalten.

- FR
- Introduire le manchon du tube flexible dans le raccord d'entrée d'air (r) et l'adaptateur (u) dans le transporteur d'air de l'appareil.
 - Brancher tout d'abord l'outillage électrique puis l'appareil.
 - Accrocher le cordon d'alimentation de l'appareil sur le flexible, à l'aide des demi-colliers.
 - Mettre l'appareil en marche.

- ES
- Introduzca el manguito del tubo flexible en la conexión de entrada de aire (r) y monte el adaptador (u) en el transportador del dispositivo eléctrico.
 - Conecte a la tensión eléctrica el dispositivo eléctrico y, a continuación, el aparato.
 - Enganche con las respectivas abrazaderas el cable de alimentación eléctrica del dispositivo eléctrico al tubo flexible.
 - Ponga en marcha el aparato.

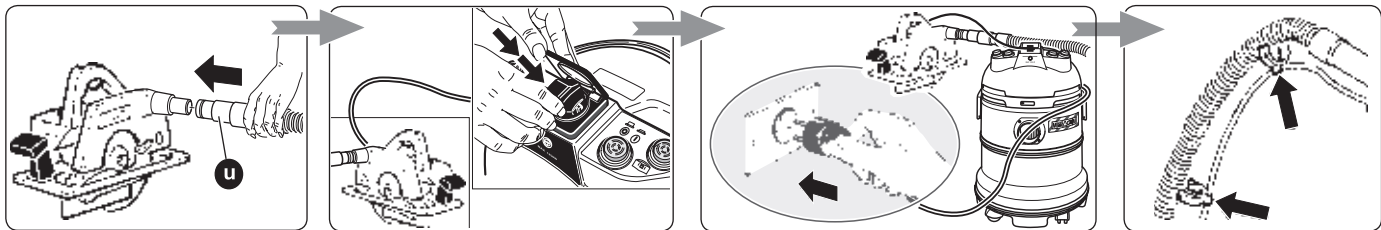
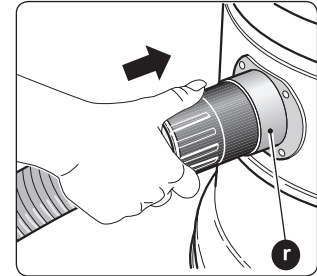

D MANUTENZIONE / MAINTENANCE
WARTUNG / ENTRETIEN / MANTENIMIENTO



IT

Prima di compiere qualunque manutenzione, (pulizia o sostituzione) del sistema filtrante, togliere sempre la spina del cavo di alimentazione elettrica.

EN

Always unplug the appliance from the power supply before cleaning or servicing the filter system in any way.

DE

Vor Wartungsarbeiten (Reinigung, Auswechseln von Teilen) am Filtersystem stets das Stromkabel aus der Steckdose ziehen.

FR

Avant d'effectuer une quelconque intervention d'entretien (nettoyage ou remplacement) sur le système filtrant, toujours débrancher la fiche du cordon d'alimentation.

ES

Antes de llevar a cabo cualquier operación de mantenimiento (limpieza o sustitución) en el sistema filtrante, desenchufe el cable de alimentación eléctrica.

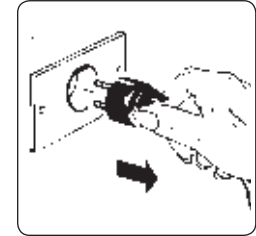

- D1** - SOSTITUZIONE SACCO RACCOGLIPOLVERE
- CHANGING THE DUST BAG
- PAPIERFILTERTÜTEN AUSWECHSELN
- REMPLACEMENT DU SAC FILTRANT PAPIER
- SUSTITUCIÓN DE LA BOLSA RECOGE POLVO

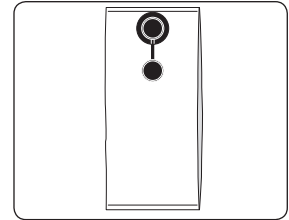

IT

Eliminare il sacco nel rispetto delle normative per lo smaltimento dei rifiuti speciali in vigore nei vari paesi.

EN

Dispose of the bag in compliance with the special waste disposal regulations in force in the various countries.

DE

Den Beutel gemäß den im jeweiligen Land geltenden Bestimmungen zur Entsorgung von Sondermüll entsorgen.

FR

Éliminer le sac dans le respect des normes en matière d'élimination des déchets spéciaux en vigueur dans les différents pays.

ES

Elimine la bolsa de conformidad con las normativas para la eliminación de residuos especiales vigentes en cada país.



IT

Il sacco non deve essere riutilizzato ma deve sempre essere sostituito.

EN

The paper bag must never be re-used but only be replaced.

DE

Von einer Wiederverwendung des Beutels wird abgeraten, er muss ausgewechselt werden.

FR

Ne jamais réutiliser le sac : toujours le remplacer.

ES

La bolsa no debe reutilizarse sino que debe sustituirse.



- IT - Staccare la flangia in plastica (1) dal raccordo entrata aria (2).
 - Estrarre il sacco filtro.
 - Chiudere la flangia con l'apposito tappo.
- EN - Remove the plastic flange (1) from the air inlet connector (2).
 - Take out the full bag.
 - Close the plastic flange with the cap provided.
- DE - Den Kunststoffflansch (1) aus der Lufteintrittsöffnung abnehmen (2).
 - Die Filtertüte herausziehen.
 - Den Flansch mit dem entsprechenden Stöpsel verschließen.
- FR - Détacher le collier en plastique (1) du raccord d'entrée d'air (2).
 - Extraire le sac filtrant .
 - Fermer le collier à l'aide du bouchon correspondant.
- ES - Extraiga la abrazadera de plástico (1) de la conexión de entrada de aire (2).
 - Extraiga la bolsa de filtro.
 - Cierre la abrazadera con el tapón correspondiente.

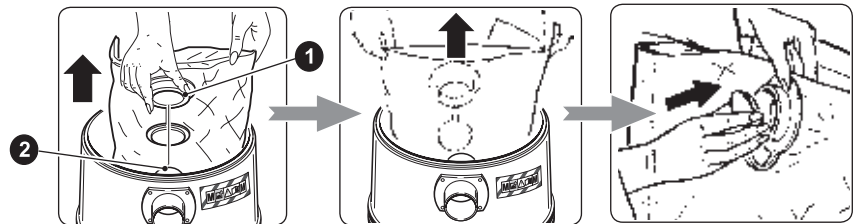
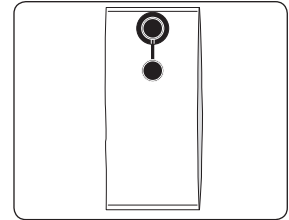

- D2** - **FILTRO MOUSSE** - **FOAM FILTER**
 - **SCHAUMSTOFFFILTER** - **FILTRE MOUSSE**
 - **FILTRO DE ESPUMA**

IT - Lavare il filtro mousse con acqua **SENZA** utilizzare detersivi.
 - Sostituirlo se consunto o strappato.

EN - Rinse the foam filter with water. **DO NOT** use detergent.
 - Replace if worn or torn.

DE - Den Schaumstofffilter mit Wasser **OHNE** Reinigungsmittel waschen.
 - Abgenutzte oder zerrissene Filter sind auszuwechseln.

FR - Laver le filtre mousse à l'eau et **SANS** utiliser de détergents.
 - Remplacer en cas d'usure ou de déchirure.



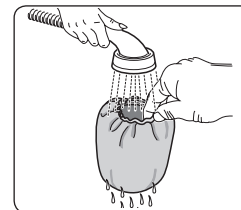
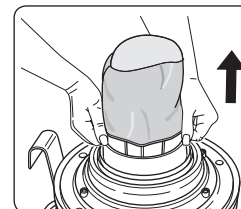
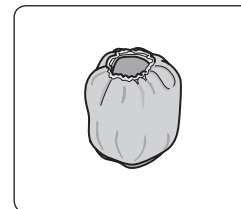

ES - Lave el filtro de espuma con agua **SIN** utilizar detergentes.
 - Sustitúyalo si está roto o desgastado.

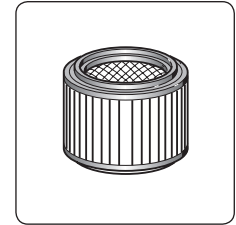

IT **Il filtro-mousse non è idoneo per aspirare polveri di cat. "M".**
 EN **The foam filter is not suitable for vacuuming Class "M" dust.**
 DE **Der Schaumstofffilter eignet sich nicht zum Einsaugen von Staub der Kat. „M“.**
 FR **Le filtre-mousse n'est pas adapté à l'aspiration de poussières de classe « M ».**
 ES **El filtro de espuma no es adecuado para aspirar polvos de clase "M".**



- D3** - ELEMENTO FILTRANTE
 - FILTER CARTRIDGE
 - FILTERELEMENT
 - CARTOUCHE FILTRE
 - ELEMENTO FILTRANTE

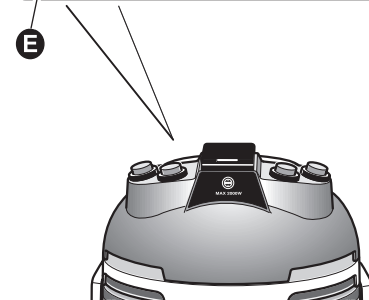
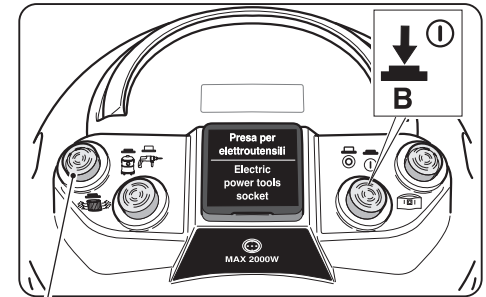

- IT - Per avviare manualmente la funzione Self Cleaning Filter* premere l'interruttore momentaneo colore arancione ("E")  per un tempo massimo di 15÷20 secondi. Dopodiché rilasciare l'interruttore ("E") per 15 secondi; la bobina deve raffreddare. La bobina che aziona il sistema Self Cleaning Filter è termoprotetta. Il funzionamento in continuo del sistema, superiore ai 60 secondi, potrebbe causare l'intervento del termoprotettore. Il sistema si ripristina dopo 20 minuti circa.
- Deviatore "A" in posizione "MANUALE" () = funzione Self Cleaning Filter non attiva (vedere pagina 41).
- EN - To manually start the "Self-cleaning filter"* function, press the orange switch ("E")  for maximum 15÷20 seconds. Then release the switch ("E") for 15 seconds; the coil must cool down. The coil that activates the "Self-Cleaning filter" system is fitted with a thermal protection switch. Continuous system operation for more than 60 seconds may cause the thermal protection switch to trip. The system resets after about 20 minutes.
- Switch "A" set to "MANUAL" () = Self-cleaning Filter function not active (see page 41).



IT ***solo modelli CT99040, CT99041**
 EN ***models CT99040, CT99041 only**

- DE - Um die Funktion „Self Cleaning Filter“^{*} manuell einzuschalten, den orangefarbenen Momentschalter („E“)  maximal 15+20 Sekunden lang drücken.
Den Schalter („E“) danach 15 Sekunden lang loslassen; die Spule muss wieder abkühlen.
Die Spule, die das System „Self-Cleaning Filter“ betätigt, ist thermogeschützt.
Ein Dauerbetrieb von mehr als 60 Sekunden könnte zur Auslösung der Thermoschutzvorrichtung führen.
Das System wird nach ca. 20 Minuten wieder rückgestellt.
- Nebenschluss „A“ in Position „MANUELL“ (↵) = Funktion Self Cleaning Filter nicht aktiv (siehe Seite 41).
- FR - Pour activer manuellement la fonction Self Cleaning Filter^{*}, appuyer sur l'interrupteur à contact fugitif de couleur orange (« E »)  pendant une durée max. de 15+20 secondes.
Ensuite, relâcher l'interrupteur (« E ») pendant 15 secondes ; la bobine doit refroidir.
La bobine qui actionne le système Self Cleaning Filter dispose d'une protection thermique.
Le fonctionnement ininterrompu du système, pendant plus de 60 secondes, peut déclencher l'intervention de la protection thermique.
Le système se réarme au bout de 20 minutes environ.
- Déviateur « A » en position « MANUEL » (↵) = fonction Self Cleaning Filter non active (voir page 41).
- ES - Para activar manualmente la función “Self Cleaning Filter”,^{*} pulse el interruptor momentáneo de color naranja (“E”)  durante un máximo de 15+20 segundos. Luego, suelte el interruptor (“E”) durante 15 segundos para que se enfríe la bobina. La bobina que acciona el sistema “Self Cleaning Filter” dispone de un termoprotector.
El funcionamiento del sistema en continuo, por un tiempo superior a 60 segundos, podría provocar la intervención del termoprotector.
El sistema se restablece después de unos 20 minutos.
- Con el desviador “A” en posición “MANUAL” (↵) la función “Self Cleaning Filter” no está disponible (véase la página 41).

DE
FR
ES

***nur Modelle CT99040, CT99041**

***modèles CT99040, CT99041 uniquement**

***solo modelos CT99040, CT99041**

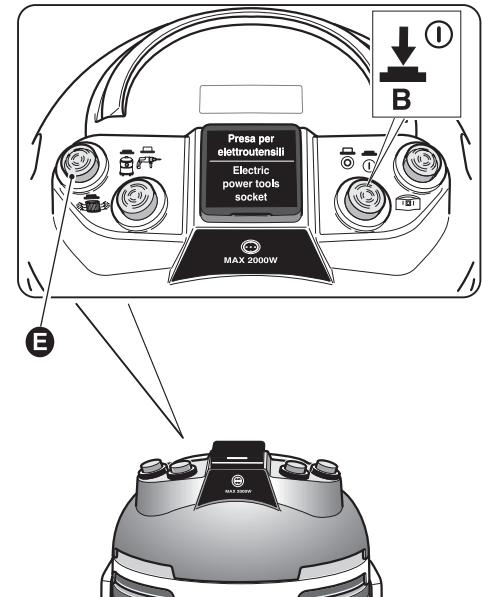

D3 - PULIZIA DEL CONTENITORE-BIDONE - CLEANING THE DRUM
 - REINIGUNG DES BEHÄLTERS - NETTOYAGE DE LA CUVE-BIDON
 - LIMPIEZA DEL DEPÓSITO-BIDÓN

- IT - Dopo aver aspirato liquidi, vuotare il contenitore-bidone e risciacquarlo unitamente agli accessori per evitare incrostazioni.
 - Lavare frequentemente la sede ove scorre il galleggiante di sicurezza, per garantirne il corretto funzionamento.
 - Prima di aspirare nuovamente polvere di classe "M" assicurarsi che l'elemento filtrante ed il sacco siano presenti.
 Lavare il contenitore-bidone dopo ogni utilizzo.

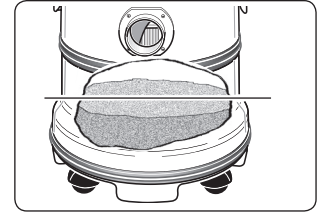

- EN - After vacuuming liquids, empty the drum and rinse it together with the accessories in order to prevent scale from forming.
 - Frequently wash the seat where the safety float slides in order to ensure its proper functioning.
 - Before vacuuming Class "M" dust again, make sure that the filter element and the bag are fitted.
 Wash the drum after each use.

- DE - Nach dem Einsaugen von Flüssigkeiten den Sammelbehälter entleeren und zusammen mit dem Zubehör ausspülen, um Verkrustungen zu vermeiden.
 - Die Aufnahme, in der sich der Sicherheitsschwimmer bewegt, häufig reinigen, damit letzterer richtig funktioniert.
 - Bevor erneut Staub der Kategorie „M“ eingesaugt wird, sicherstellen, dass Filterelement und Beutel vorhanden sind.
 Den Sammelbehälter nach jedem Gebrauch waschen.

- FR - Après avoir aspiré des liquides, vider le conteneur-bidon et le rincer conjointement aux accessoires pour prévenir les incrustations.
 - Laver fréquemment le logement de coulissement du flotteur de sécurité, pour en garantir le bon fonctionnement.
 - Avant d'aspirer à nouveau des poussières de classe « M », s'assurer que l'élément filtrant et le sac sont bien présents.
 Laver le conteneur-bidon après chaque utilisation.

- ES - Después de haber aspirado líquidos, vacíe el depósito-bidón y enjuáguelo junto a los accesorios para evitar incrustaciones.
 - Lave frecuentemente el alojamiento donde se desliza el flotador de seguridad para garantizar el correcto funcionamiento.
 - Antes de volver a aspirar polvos de clase "M" asegúrese de que estén presentes el elemento filtrante y la bolsa.
 Lave el depósito-bidón después de cada uso.

IT



EN



DE



FR



ES

Ai sensi dell' articolo 13 del Decreto Legislativo 25 Luglio 2005 n. 151 "attuazione della direttiva 2012/19/UE, relativa allo smaltimento dei rifiuti" il simbolo del cassonetto barrato riportato sulla targa dati dell'apparecchio indica che lo stesso alla fine della propria vita deve essere raccolto separatamente dagli altri rifiuti. L'utente dovrà pertanto, conferire l'apparecchiatura giunta a fine vita agli idonei centri di raccolta differenziata dei rifiuti elettronici ed elettrotecnici (consultare il sito www.apirae.it). L'adeguata raccolta differenziata per l'avvio successivo dell'apparecchiatura dismessa al riciclaggio, al trattamento e allo smaltimento ambientalmente compatibile, contribuisce ad evitare possibili effetti negativi sull'ambiente e sulla salute e favorisce il reimpiego e/o riciclo dei materiali di cui è composta l'apparecchiatura. Lo smaltimento abusivo del prodotto da parte dell'utente comporta l'applicazione delle sanzioni amministrative previste dalla normativa vigente.

Do not dispose of electrical appliances with household waste!

In compliance with European Directive 2012/19/EU on waste electrical and electronic equipment (WEEE) and its implementation in accordance with national law, electric tools that have reached the end of their lifecycle must be collected separately and returned to an environmentally compatible recycling facility.

Werfen Sie Elektrowerkzeuge nicht in den Hausmüll!

Gemäß den europäischen Richtlinien 2012/19/EU über Elektro- und Elektronik-Altgeräte und Umsetzung in nationales Recht müssen Alt-Elektrowerkzeuge getrennt gesammelt und einer umweltgerechten Wiederverwertung zugeführt werden.

Ne pas jeter les appareils électriques dans les ordures ménagères.

Conformément au directive européenne 2012/19/UE relatives aux déchets d'équipements électriques et électroniques (DEEE), et à sa transposition dans la législation nationale, les appareils électriques usagés doivent être collectés à part et être soumis à un recyclage respectueux de l'environnement.

¡No deseche los aparatos eléctricos junto con los residuos domésticos!

De conformidad con la Directiva Europea 2012/19/UE sobre residuos de aparatos eléctricos y electrónicos y su aplicación de acuerdo con la legislación nacional, las herramientas eléctricas cuya vida útil haya llegado a su fin, se deberán recoger por separado y trasladar a una planta de reciclaje que cumpla con las exigencias ecológicas.



**AVETE DELLE DIFFICOLTA' ? / DIFFICULTIES ?
HABEN SIE SCHWIERIGKEITEN? / DIFFICULTES ? / ¿TIENE ALGÚN PROBLEMA?**

**EFFETTI / PROBLEMS /
STÖRUNGEN / EFFETS / EFECTOS**

- L'apparecchio non si avvia.
- The appliance will not start.
- Das Gerät läuft nicht an.
- L'appareil ne démarre pas.
- El aparato no se pone en marcha.

- Diminuzione di rendimento.
- Reduced efficiency.
- Leistungsabfall.
- Le rendement diminue.
- Disminución del rendimiento.

**CAUSE / CAUSES /
URSACHEN / CAUSES / CAUSAS**

- Mancanza di corrente.
- No power.
- kein Strom.
- Absence de courant.
- Falta de corriente.
- Cavo di alimentazione elettrica, interruttori o motore difettosi.
- Defective power cord, switches, or motor.
- Stromkabel, Schalter oder Motor defekt.
- Cordon d'alimentation, interrupteurs ou moteur défectueux.
- Cable de alimentación eléctrica, interruptores o motor defectuosos.

- Contenitore-bidone troppo pieno.
- Drum too full.
- Behälter zu voll.
- Cuve-bidon trop pleine.
- Depósito-bidón demasiado lleno.

- Elemento filtrante sporco o incrostato.
- Filter cartridge is dirty or caked.
- Filterelement verschmutzt oder verkrustet.
- Cartouche filtre sale ou incrustée.
- Elemento filtrante sucio o lleno de cal.

- Tubi o accessori otturati.
- Clogged tube or accessories.
- Schläuche oder Zubehör verstopft.
- Flexibles ou accessoires colmatés.
- Tubos o accesorios obstruidos.

**REMEDI / SOLUTIONS /
ABHILFE / REMEDES / SOLUCIONES**

- Verificare la presa di corrente.
- Check that the power socket is working.
- Steckdose überprüfen.
- Vérifier la prise de courant.
- Compruebe la toma de corriente.

- Rivolgersi al centro di assistenza tecnica (vedere elenco allegato).
- Contact your technical service centre (see attached list).
- Kundendienstzentrum benachrichtigen (siehe beiliegende Liste)
- S'adresser au centre après-vente agréé (voir la liste jointe).
- Póngase en contacto con un centro de asistencia técnica (véase lista anexa).

- Vuotare il contenitore-bidone.
- Empty drum.
- Behälter entleeren.
- Vider la cuve-bidon.
- Vacíe el depósito-bidón.

- Pulire accuratamente o sostituire l'elemento filtrante.
- Thoroughly clean or change the filter cartridge.
- Filterelement sorgfältig reinigen oder auswechseln.
- Nettoyer soigneusement ou remplacer la cartouche filtre.
- Limpie a fondo o sustituya el elemento filtrante.

- Controllare il tubo flessibile o gli accessori.
- Check the hose or accessories.
- Schlauch oder Zubehör überprüfen.
- Contrôler le flexible ou les accessoires.
- Compruebe el tubo flexible o los accesorios.

**AVETE DELLE DIFFICOLTA' ? / DIFFICULTIES?
HABEN SIE SCHWIERIGKEITEN? / DIFFICULTES ? / ¿TIENE ALGÚN PROBLEMA?**

**EFFETTI / PROBLEMS /
STÖRUNGEN / EFFETS / EFECTOS**

- Il motore aumenta notevolmente il numero dei giri.
- The rpm rate of the motor is noticeably higher.
- **Erhebliche Drehzahlerhöhung des Motors.**
- Le moteur augmente considérablement le nombre de tours.
- El motor aumenta el número de revoluciones de forma importante.

- Nella funzione "elettroutensile" l'apparecchio non si avvia.
- The appliance will not start in "power tool" mode.
- **In der Betriebsart "Elektrowerkzeug" läuft das Gerät nicht an.**
- L'appareil ne démarre pas en mode "Outillage électrique".
- En la función "dispositivo eléctrico", el aparato no se pone en funcionamiento.

**CAUSE / CAUSES /
URSACHEN / CAUSES / CAUSAS**

- Contenitore-bidone troppo pieno.
 - Drum too full.
 - **Behälter zu voll.**
 - Cuve-bidon trop pleine.
 - Depósito-bidón demasiado lleno.
-
- Elemento filtrante sporco o incrostato.
 - Filter cartridge is dirty or caked.
 - **Filterelement verschmutzt oder verkrustet.**
 - Cartouche filtre sale ou incrustée.
 - Elemento filtrante sucio o lleno de cal.

- Tubi o accessori otturati.
- Clogged tube or accessories.
- **Schläuche oder Zubehör verstopft.**
- Flexibles ou accessoires colmatés.
- Tubos o accesorios obstruidos.

- Scheda elettronica difettosa.
- Defective circuit board.
- **Elektronische Karte defekt.**
- Carte électronique défectueuse.
- Tarjeta electrónica defectuosa.

**RIMEDI / SOLUTIONS /
ABHILFE / REMEDES / SOLUCIONES**

- Controllare il contenitore-bidone.
- Check the drum.
- **Behälter überprüfen.**
- Vider la cuve-bidon.
- Compruebe el depósito-bidón.

- Pulire accuratamente o sostituire l'elemento filtrante.
- Thoroughly clean or change the filter cartridge.
- **Filterelement sorgfältig reinigen oder auswechseln.**
- Nettoyer soigneusement ou remplacer la cartouche filtre.
- Limpie a fondo o sustituya el elemento filtrante.

- Controllare il tubo flessibile o gli accessori.
- Check the hose or accessories.
- **Schlauch oder Zubehör überprüfen.**
- Contrôler le flexible ou les accessoires.
- Compruebe el tubo flexible o los accesorios.

- Rivolgersi al centro di assistenza tecnica (vedere elenco allegato).
- Contact your technical service centre (see attached list).
- **Kundendienstzentrum benachrichtigen (siehe beiliegende Liste).**
- S'adresser au centre après-vente agréé (voir la liste jointe).
- Póngase en contacto con un centro de asistencia técnica (véase lista anexa).

IT

DICHIARAZIONE DI CONFORMITÀ “UE”

Il costruttore **dichiara** che i prodotti descritti nel presente libretto istruzioni d'uso

**CROWN CT99740
CROWN CT99741**

rispondono ai requisiti essenziali delle **Direttive Europee**

2006/42/CE - 2014/30/UE - 2011/65/UE - 2015/863UE e sono conformi alle **norme**

EN 60335-1:2012+A11:2014 +A13:2017+A1:2019+A14:2019 +A2:2019+A15:2021
EN 60335-2-69:2012
EN 62233:2008
EN 55014-1:2021
EN 55014-2:2021
EN61000-3-2:2019+A1:2021
EN61000-3-3:2013+A1:2019

CROWN CT99742

rispondono ai requisiti essenziali delle **Direttive Europee**

2014/35/UE - 2014/30/UE - 2011/65/UE - 2015/863UE e sono conformi alle **norme**

EN 60335-1:2012+A11:2014 +A13:2017+A1:2019+A14:2019 +A2:2019+A15:2021
EN 60335-2-2:2010
+A11:2012+A1:2013
EN 62233:2008
EN 55014-1:2021
EN 55014-2:2021
EN61000-3-2:2019+A1:2021
EN61000-3-3:2013+A1:2019

Questa dichiarazione è stata redatta nel mese di agosto 2022

EN

“EU” DECLARATION OF CONFORMITY

The manufacturer **declares** that the products described in these instructions

**CROWN CT99740
CROWN CT99741**

comply with the essential requisites of **European Directives:**

2006/42/EC - 2014/30/EU - 2011/65/UE - 2015/863EU and is in accordance with **standards**

EN 60335-1:2012+A11:2014 +A13:2017+A1:2019+A14:2019 +A2:2019+A15:2021
EN 60335-2-69:2012
EN 62233:2008
EN 55014-1:2021
EN 55014-2:2021
EN61000-3-2:2019+A1:2021
EN61000-3-3:2013+A1:2019

CROWN CT99742

comply with the essential requisites of **European Directives:**

2014/35/UE - 2014/30/UE - 2011/65/UE - 2015/863UE and is in accordance with **standards**

EN 60335-1:2012+A11:2014 +A13:2017+A1:2019+A14:2019 +A2:2019+A15:2021
EN 60335-2-2:2010
+A11:2012+A1:2013
EN 62233:2008
EN 55014-1:2021
EN 55014-2:2021
EN61000-3-2:2019+A1:2021
EN61000-3-3:2013+A1:2019

This declaration was made in August 2022

DE

„EU“ KONFORMITÄT SERKLÄRUNG

Der Hersteller **erklärt** dass die in der Gebrauchsanweisung von

**CROWN CT99740
CROWN CT99741**

beschriebenen Produkte den grundlegenden Anforderungen der **Europäischen Richtlinie:**

2006/42/EG - 2014/30/EU - 2011/65/UE - 2015/863EU entsprechen, und konform sind mit den **normen**

EN 60335-1:2012+A11:2014 +A13:2017+A1:2019+A14:2019 +A2:2019+A15:2021
EN 60335-2-69:2012
EN 62233:2008
EN 55014-1:2021
EN 55014-2:2021
EN61000-3-2:2019+A1:2021
EN61000-3-3:2013+A1:2019

CROWN CT99742

beschriebenen Produkte den grundlegenden Anforderungen der **Europäischen Richtlinie:**

2014/35/UE - 2014/30/UE - 2011/65/UE - 2015/863UE entsprechen, und konform sind mit den **normen**

EN 60335-1:2012+A11:2014 +A13:2017+A1:2019+A14:2019 +A2:2019+A15:2021
EN 60335-2-2:2010
+A11:2012+A1:2013
EN 62233:2008
EN 55014-1:2021
EN 55014-2:2021
EN61000-3-2:2019+A1:2021
EN61000-3-3:2013+A1:2019

Diese Erklärung wurde im August 2022 abgefasst

FR

DECLARATION DE CONFORMITÉ «UE»

Le constructeur **déclare** que le produit décrit dans la présente notice d'utilisation

**CROWN CT99740
CROWN CT99741**

conformes aux pré-requis essentiels des **Directives Européennes**

2006/42/CE - 2014/30/UE - 2011/65/UE - 2015/863UE et conformes aux **normes**

EN 60335-1:2012+A11:2014 +A13:2017+A1:2019+A14:2019 +A2:2019+A15:2021
EN 60335-2-69:2012
EN 62233:2008
EN 55014-1:2021
EN 55014-2:2021
EN61000-3-2:2019+A1:2021
EN61000-3-3:2013+A1:2019

CROWN CT99742

conformes aux pré-requis essentiels des **Directives Européennes**

2014/35/UE - 2014/30/UE - 2011/65/UE - 2015/863UE et conformes aux **normes**

EN 60335-1:2012+A11:2014 +A13:2017+A1:2019+A14:2019 +A2:2019+A15:2021
EN 60335-2-2:2010
+A11:2012+A1:2013
EN 62233:2008
EN 55014-1:2021
EN 55014-2:2021
EN61000-3-2:2019+A1:2021
EN61000-3-3:2013+A1:2019

Cette déclaration a été rédigée en août 2022

ES

DECLARACIÓN DE CONFORMIDAD “UE”

El fabricante **declara** que el producto descrito en este manual de instrucciones

**CROWN CT99740
CROWN CT99741**

responden a los requisitos esenciales de las **Directivas Europeas**

2006/42/CE - 2014/30/UE - 2011/65/UE - 2015/863UE y cumplen con las **normas**

EN 60335-1:2012+A11:2014 +A13:2017+A1:2019+A14:2019 +A2:2019+A15:2021
EN 60335-2-69:2012
EN 62233:2008
EN 55014-1:2021
EN 55014-2:2021
EN61000-3-2:2019+A1:2021
EN61000-3-3:2013+A1:2019

CROWN CT99742

responden a los requisitos esenciales de las **Directivas Europeas**

2014/35/UE - 2014/30/UE - 2011/65/UE - 2015/863UE y cumplen con las **normas**

EN 60335-1:2012+A11:2014 +A13:2017+A1:2019+A14:2019 +A2:2019+A15:2021
EN 60335-2-2:2010
+A11:2012+A1:2013
EN 62233:2008
EN 55014-1:2021
EN 55014-2:2021
EN61000-3-2:2019+A1:2021
EN61000-3-3:2013+A1:2019

Esta declaración se ha redactado durante el mes de agosto de 2022



CROWN-PT_Man.All-purpose-vacuum_07.2022_V.1.0_INT-5

Merit Link International AG
P.O. Box 641, CH-6855 Stabio
Switzerland
www.meritlink.com



Cod. 88 106B8V
Ed. 08/2022